

INSPIRON™

ΟΔΗΓΟΣ ΡΥΘΜΙΣΗΣ

DELL™
YOURS IS HERE



INSPIRON™

ΟΔΗΓΟΣ ΡΥΘΜΙΣΗΣ

Μοντέλο βάσει κανονισμών: Σειρά P09T

Τύπος βάσει κανονισμών: P09T001

Σημειώσεις, προσοχή και προειδοποιήσεις

-  **ΣΗΜΕΙΩΣΗ:** Η ΣΗΜΕΙΩΣΗ υποδεικνύει σημαντικές πληροφορίες που σας βοηθούν να χρησιμοποιείτε καλύτερα τον υπολογιστή σας.
-  **ΠΡΟΣΟΧΗ:** Η ΠΡΟΣΟΧΗ υποδηλώνει είτε δυνητική βλάβη υλικού είτε απώλεια δεδομένων και υποδεικνύει τον τρόπο με τον οποίο μπορείτε να αποφύγετε το πρόβλημα.
-  **ΠΡΟΕΙΔΟΠΟΙΗΣΗ:** Η ΠΡΟΕΙΔΟΠΟΙΗΣΗ υποδηλώνει δυνητική βλάβη υλικού, τραυματισμό ή θάνατο.

Για τους υπολογιστές Dell™ η της σειράς η, οι αναφορές του παρόντος για τα λειτουργικά συστήματα Microsoft® Windows® δεν είναι εφαρμόσιμες.

Οι πληροφορίες αυτού του εγγράφου μπορεί να αλλάξουν χωρίς προειδοποίηση.

© 2010 Dell Inc. Με επιφύλαξη παντός δικαιώματος.

Απαγορεύεται αυστηρά η αναπαραγωγή αυτών των υλικών με οποιοδήποτε τρόπο χωρίς τη γραπτή άδεια της Dell Inc.

Εμπορικά σήματα που χρησιμοποιούνται στο παρόν: *Η ονομασία Dell*, το λογότυπο *DELL*, *Inspiron*, οι ονομασίες *YOURS IS HERE*, *Solution Station*, και *DellConnect* είναι εμπορικά σήματα της Dell Inc. *Η ονομασία Intel* είναι σήμα κατατεθέν και η ονομασία *Atom* είναι εμπορικό σήμα της Intel Corporation στις Η.Π.Α. και σε άλλες χώρες. *Η ονομασία Microsoft*, *Windows*, και το λογότυπο του κουμπιού Έναρξης των *Windows* είναι είτε εμπορικά σήματα είτε σήματα κατατεθέντα της Microsoft Corporation στις Ηνωμένες Πολιτείες ή/και σε άλλες χώρες. *Η ονομασία Ubuntu* είναι σήμα κατατεθέν της Canonical Ltd. *Η ονομασία Bluetooth* είναι σήμα κατατεθέν που ανήκει στην Bluetooth SIG, Inc. και χρησιμοποιείται από την Dell με άδεια.

Άλλα εμπορικά σήματα και εμπορικές ονομασίες μπορεί να χρησιμοποιούνται στο παρόν έγγραφο αναφερόμενα είτε στους κατόχους των σημάτων και των ονομάτων είτε στα προϊόντα τους. Η Dell Inc. παραιτείται από κάθε δικαίωμα σε εμπορικά σήματα και εμπορικές ονομασίες τρίτων.

Περιεχόμενα

| | | | |
|--|-----------|---|-----------|
| Ρύθμιση του φορητού Inspiron | 5 | Λυχνίες και ενδείξεις κατάστασης | 22 |
| Πριν τη ρύθμιση του υπολογιστή σας | 5 | Χαρακτηριστικά πίσω όψης | 23 |
| Σύνδεση του μετασχηματιστή AC | 6 | Κινήσεις επιφάνειας αφής | 24 |
| Σύνδεση του καλωδίου δικτύου (προαιρετικό) | 7 | Χαρακτηριστικά οθόνης | 26 |
| Πατήστε το κουμπί λειτουργίας | 8 | Αφαίρεση και αντικατάσταση της μπαταρίας | 28 |
| Ρύθμιση του λειτουργικού συστήματος | 9 | Χαρακτηριστικά λειτουργικού συστήματος | 30 |
| Δημιουργία μέσου αποκατάστασης συστήματος (συνιστάται) | 10 | Dell Dock | 31 |
| Ενεργοποίηση ή απενεργοποίηση ασύρματων συνδέσεων (προαιρετικό) | 12 | Dell DataSafe Online Backup | 33 |
| Σύνδεση στο Internet (προαιρετικό) | 14 | Επίλυση προβλημάτων | 34 |
| Χρήση του φορητού Inspiron | 18 | Κωδικοί ηχητικού σήματος | 34 |
| Χαρακτηριστικά δεξιάς πλευράς | 18 | Προβλήματα δικτύου | 35 |
| Χαρακτηριστικά αριστερής πλευράς | 19 | Προβλήματα τροφοδοσίας | 36 |
| Βάση υπολογιστή και χαρακτηριστικά πληκτρολογίου | 20 | Προβλήματα μνήμης | 38 |

Περιεχόμενα

| | | | |
|--|-----------|--|-----------|
| Κλειδώματα και προβλήματα λογισμικού | 39 | Online υπηρεσίες | 63 |
| Χρήση εργαλείων υποστήριξης | 42 | Αυτοματοποιημένη υπηρεσία κατάστασης παραγγελίας | 64 |
| Κέντρο υποστήριξης της Dell | 42 | Πληροφορίες προϊόντος | 65 |
| Τα στοιχεία λήψης μου από την Dell | 43 | Επιστροφή προϊόντων για επισκευή στα πλαίσια της εγγύησης ή έναντι πληρωμής. | 65 |
| Μηνύματα συστήματος | 44 | Προτού τηλεφωνήσετε | 67 |
| Hardware Troubleshooter | 46 | Επικοινωνία με την Dell | 69 |
| Διαγνωστικό πρόγραμμα της Dell | 47 | Εύρεση περισσότερων πληροφοριών και πόρων | 70 |
| Επαναφορά του λειτουργικού συστήματος | 52 | Προδιαγραφές | 73 |
| Επαναφορά Συστήματος | 53 | Παράρτημα | 79 |
| Dell DataSafe Local Backup | 54 | Ειδοποίηση προϊόντος Macrovision | 79 |
| Μέσο αποκατάστασης συστήματος | 57 | Πληροφορίες για το NOM ή Επίσημο Μεξικάνικο Πρότυπο (μόνο για το Μεξικό) | 80 |
| Dell Factory Image Restore | 58 | Πίνακας περιεχομένων | 81 |
| Λήψη βοήθειας | 61 | | |
| Τεχνική υποστήριξη και εξυπηρέτηση πελατών | 62 | | |
| DellConnect | 63 | | |

Ρύθμιση του φορητού Inspiron

Στην ενότητα αυτή παρουσιάζονται πληροφορίες σχετικά με τη ρύθμιση του φορητού σας Dell™ Inspiron™.

Πριν τη ρύθμιση του υπολογιστή σας

Κατά την τοποθέτηση του υπολογιστή σας, βεβαιωθείτε ότι αφήνετε εύκολη πρόσβαση σε μια πηγή τροφοδοσίας, επαρκή εξαερισμό και μια επίπεδη επιφάνεια για να τοποθετήσετε τον υπολογιστή σας.

Ο περιορισμός της ροής του αέρα γύρω από το φορητό υπολογιστή σας Inspiron μπορεί να οδηγήσει σε υπερθέρμανσή του. Για να αποφευχθεί υπερθέρμανση βεβαιωθείτε ότι έχετε αφήσει τουλάχιστον 10,2 cm στο πίσω μέρος του υπολογιστή και τουλάχιστον 5,1 cm σε όλες τις άλλες πλευρές. Δεν πρέπει ποτέ να τοποθετείτε τον υπολογιστή σε κλειστό χώρο, όπως ντουλάπι ή συρτάρι όταν λειτουργεί.

 **ΠΡΟΕΙΔΟΠΟΙΗΣΗ:** Μην εμποδίζετε, εισάγετε αντικείμενα ή επιτρέπετε τη συσσώρευση σκόνης στους αεραγωγούς. Μην τοποθετείτε τον Dell™ σας σε περιβάλλον με περιορισμένη ροή αέρα, όπως σε έναν κλειστό χαρτοφύλακα ή σε υφασμάτινες επιφάνειες, όπως χαλιά ή καλύμματα, ενώ είναι ενεργοποιημένος. Ο περιορισμός της ροής αέρα μπορεί να προκαλέσει βλάβη στον υπολογιστή, να υποβαθμίσει την απόδοσή του ή να οδηγήσει σε πυρκαγιά. Ο ανεμιστήρας του υπολογιστή ενεργοποιείται όταν αναπτύσσεται υψηλή θερμοκρασία. Ο θόρυβος από τον ανεμιστήρα είναι φυσιολογικός και δεν παραπέμπει σε πρόβλημα στον ανεμιστήρα ή στον υπολογιστή.

 **ΠΡΟΣΟΧΗ:** Η τοποθέτηση ήστοιβαξη βαριών ή αιχμηρών αντικειμένων πάνω στον υπολογιστή μπορεί να έχει ως αποτέλεσμα μόνιμη ζημιά στον υπολογιστή.

Σύνδεση του μετασχηματιστή AC

Συνδέστε το μετασχηματιστή AC στον υπολογιστή και κατόπιν σε μια ηλεκτρική πρίζα ή καταστολέα υπέρτασης.

⚠ ΠΡΟΕΙΔΟΠΟΙΗΣΗ: Ο μετασχηματιστής AC είναι κατάλληλος για ηλεκτρικές πρίζες σε όλο τον κόσμο. Ωστόσο, τα φισ ρεύματος και τα πολύπριζα ποικίλλουν στις διάφορες χώρες. Αν χρησιμοποιήσετε μη συμβατό καλώδιο ή συνδέσετε με εσφαλμένο τρόπο το καλώδιο στο πολύπριζο ή την ηλεκτρική πρίζα, ενδέχεται να προκληθεί πυρκαγιά ή ζημιά στον υπολογιστή σας.

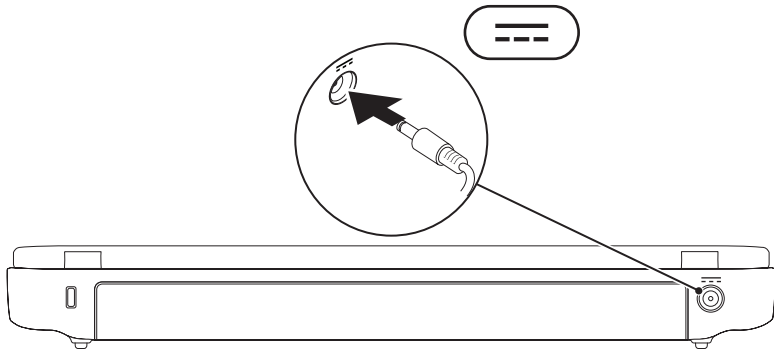

Σύνδεση του καλωδίου δικτύου (προαιρετικό)

Για να χρησιμοποιήσετε μια σύνδεση ενσύρματου δικτύου, συνδέστε το καλώδιο δικτύου.

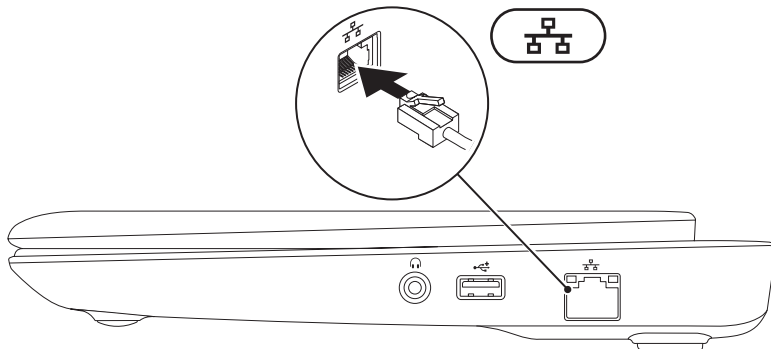

Πατήστε το κουμπί λειτουργίας

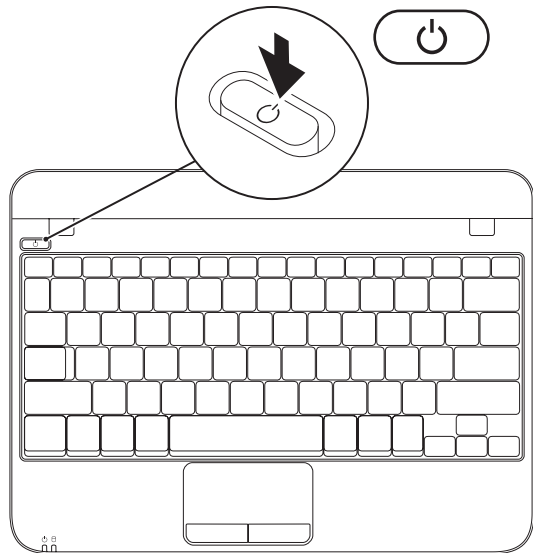



Ρύθμιση του λειτουργικού συστήματος

Ο υπολογιστής σας της Dell είναι προρυθμισμένος με το λειτουργικό σύστημα που επιλέξατε τη στιγμή της αγοράς.

Ρύθμιση των Microsoft Windows

Για να ρυθμίσετε τα Microsoft® Windows® την πρώτη φορά, ακολουθήστε τις οδηγίες στην οθόνη. Τα βήματα αυτά είναι υποχρεωτικά και μπορεί να χρειαστούν κάποιο χρόνο μέχρι να ολοκληρωθούν. Οι οθόνη ρύθμισης των Windows θα σας καθοδηγήσει σε διάφορες διαδικασίες, κατά τις οποίες θα χρειαστεί να αποδεχτείτε άδειες χρήσης, να ορίσετε προτιμήσεις και να ρυθμίσετε μια σύνδεση στο Internet.

 **ΠΡΟΣΟΧΗ:** Μην διακόπτετε τη διαδικασία ρύθμισης του λειτουργικού συστήματος. Διαφορετικά μπορεί να χρειαστεί να εγκαταστήσετε εκ νέου το λειτουργικό σύστημα.



 **ΣΗΜΕΙΩΣΗ:** Για βέλτιστη απόδοση του υπολογιστή σας, συνιστάται να κατεβάσετε και να εγκαταστήσετε το πιο πρόσφατο BIOS και τους οδηγούς προγραμμάτων για τον υπολογιστή σας από τη διεύθυνση support.dell.com.

 **ΣΗΜΕΙΩΣΗ:** Για περισσότερες πληροφορίες σχετικά με το λειτουργικό σύστημα και τις δυνατότητές τους, επισκεφθείτε τη διεύθυνση support.dell.com/MyNewDell.

Εγκατάσταση Ubuntu

Για να εγκαταστήσετε το Ubuntu® για πρώτη φορά, ακολουθήστε τις οδηγίες στην οθόνη. Ανατρέξτε στην τεκμηρίωση του Ubuntu για περισσότερες πληροφορίες για το λειτουργικό σας σύστημα.

Δημιουργία μέσου αποκατάστασης συστήματος (συνιστάται)

-  **ΣΗΜΕΙΩΣΗ:** Συνιστάται να δημιουργήσετε ένα μέσο αποκατάστασης συστήματος μόλις ρυθμίσετε τα Microsoft Windows.
-  **ΣΗΜΕΙΩΣΗ:** Ο υπολογιστής σας δεν διαθέτει εσωτερική μονάδα οπτικών δίσκων. Χρησιμοποιήστε μια εξωτερική μονάδα οπτικών δίσκων ή μια εξωτερική συσκευή αποθήκευσης για τις διαδικασίες που χρειάζονται δίσκους.



Το μέσο αποκατάστασης συστήματος μπορεί να χρησιμοποιηθεί για την επαναφορά του υπολογιστή σας στην κατάσταση λειτουργίας που βρισκόταν όταν τον αγοράσατε, ενώ ταυτόχρονα να διατηρηθούν τα αρχεία δεδομένων σας (χωρίς να χρειαστείτε το δίσκο *λειτουργικού συστήματος*). Μπορείτε να χρησιμοποιήσετε το μέσο αποκατάστασης συστήματος αν η κατάσταση λειτουργίας του υπολογιστή σας δεν είναι η αναμενόμενη, μετά από αλλαγές στο υλικό, το λογισμικό, τα προγράμματα οδήγησης ή άλλες ρυθμίσεις συστήματος.

Για να δημιουργήσετε ένα μέσο αποκατάστασης συστήματος θα χρειαστείτε τα παρακάτω:

- Dell DataSafe Local Backup
- Μνήμη USB με ελάχιστη χωρητικότητα 8 GB ή DVD-R/DVD+R/Blu-ray Disc™

-  **ΣΗΜΕΙΩΣΗ:** Το Dell DataSafe Local Backup δεν υποστηρίζει επανεγγράψιμους δίσκους.

Για να δημιουργήσετε ένα μέσο αποκατάστασης συστήματος:

1. Βεβαιωθείτε ότι ο μετασχηματιστής AC είναι συνδεδεμένος (ανατρέξτε στην ενότητα «Σύνδεση του μετασχηματιστή AC» στη σελίδα 6).
 2. Τοποθετήστε το δίσκο ή τη μνήμη USB στον υπολογιστή.
 3. Κάντε κλικ στο **Start** (Έναρξη)  → **All Programs** (Όλα τα προγράμματα) → **Dell DataSafe Local Backup**.
 4. Κάντε κλικ στο **Create Recovery Media** (Δημιουργία μέσου αποκατάστασης).
 5. Ακολουθήστε τις οδηγίες στην οθόνη.
-  **ΣΗΜΕΙΩΣΗ:** Για πληροφορίες σχετικά με τη χρήση του μέσου αποκατάστασης συστήματος, ανατρέξτε στην ενότητα «Μέσο αποκατάστασης συστήματος» στη σελίδα 57.

Ενεργοποίηση ή απενεργοποίηση ασύρματων συνδέσεων (προαιρετικό)

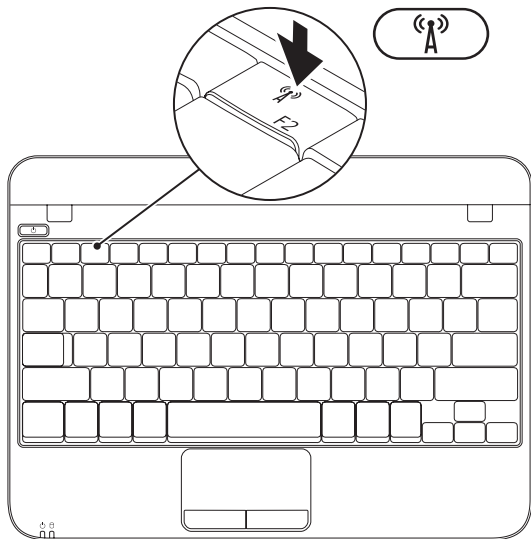

Για την ενεργοποίηση ασύρματων συνδέσεων:

1. Εκκινήστε τον υπολογιστή σας.
2. Κάντε διπλό κλικ στο εικονίδιο  στη γραμμή συστήματος ή πατήστε <F2>.

Εμφανίζεται το πλαίσιο διαλόγου **Wireless Enable/Disable** (Ενεργοποίηση/ απενεργοποίηση ασύρματου).

3. Επιλέξτε την επιλογή(-ές) που θέλετε να ενεργοποιήσετε:
 - **Enable Bluetooth** (Ενεργοποίηση Bluetooth)
 - **Enable Wireless LAN** (Ενεργοποίηση ασύρματου LAN)
4. Πατήστε **OK**.

Για να απενεργοποιήσετε τις ασύρματες συνδέσεις:

1. Κάντε διπλό κλικ στο εικονίδιο  στη γραμμή συστήματος ή πατήστε <F2>.

Εμφανίζεται το πλαίσιο διαλόγου **Wireless Enable/Disable** (Ενεργοποίηση/ απενεργοποίηση ασύρματου).

2. Καταργήστε την επιλογή (-ές) που θέλετε να απενεργοποιήσετε:
 - **Enable Bluetooth** (Ενεργοποίηση Bluetooth)
 - **Enable Wireless LAN** (Ενεργοποίηση ασύρματου LAN)
3. Πατήστε **OK**.

Σύνδεση στο Internet (προαιρετικό)

Για να συνδεθείτε στο Internet, χρειάζεστε ένα εξωτερικό μόντεμ ή σύνδεση δικτύου και μια υπηρεσία παροχής Internet (ISP).

Αν δεν διαθέτετε εξωτερικό USB μόντεμ ή κάρτα WLAN, μπορείτε να προμηθευτείτε από την τοποθεσία **www.dell.com**.

Ρύθμιση ενσύρματης σύνδεσης στο Internet

- Εάν χρησιμοποιείτε σύνδεση μέσω τηλεφώνου, συνδέστε μια τηλεφωνική γραμμή στο εξωτερικό USB μόντεμ του υπολογιστή σας και στην επιτοίχια πρίζα τηλεφώνου, πριν ρυθμίσετε τη σύνδεσή σας στο Internet.
- Εάν χρησιμοποιείτε σύνδεση DSL ή σύνδεση με καλωδιακό/ δορυφορικό μόντεμ, επικοινωνήστε για οδηγίες ρύθμισης, με την ISP ή με την υπηρεσία κυψελοειδούς τηλεφωνίας.

Για να ολοκληρώσετε τη ρύθμιση της ενσύρματης σύνδεσης στο internet, ακολουθήστε τις οδηγίες της ενότητας «Ρύθμιση της σύνδεσης στο Internet» στη σελίδα 15.

Ρύθμιση ασύρματης σύνδεσης



ΣΗΜΕΙΩΣΗ: Για να ρυθμίσετε τον ασύρματο δρομολογητή (router) σας, ανατρέξτε τεκμηρίωση που αποστάλθηκε μαζί με το δρομολογητή σας.

Για να μπορέσετε να χρησιμοποιήσετε την ασύρματη σύνδεση στο Internet, θα πρέπει συνδεθείτε στον ασύρματο δρομολογητή σας.

Για να ρυθμίσετε τη σύνδεση σας με έναν ασύρματο δρομολογητή:

1. Βεβαιωθείτε ότι οι ασύρματες συνδέσεις είναι ενεργοποιημένες στον υπολογιστή σας (ανατρέξτε στην ενότητα «Ενεργοποίηση ή απενεργοποίηση ασύρματων συνδέσεων» στη σελίδα 12).
2. Αποθηκεύστε και κλείστε τυχόν ανοιχτά αρχεία και πραγματοποιήστε έξοδο από τυχόν ανοιχτά προγράμματα.

3. Κάντε κλικ στο **Start** (Έναρξη)  → **Control Panel** (Πίνακας Ελέγχου).
4. Στο πλαίσιο αναζήτησης, πληκτρολογήστε *network* (δίκτυο) και στη συνέχεια κάντε κλικ στο **Network and Sharing Center** (Κέντρο δικτύου και κοινής χρήσης) → **Connect to a network** (Σύνδεση σε δίκτυο).
5. Για να ολοκληρώσετε τη ρύθμιση, ακολουθήστε τις οδηγίες στην οθόνη.

Ρύθμιση της σύνδεσής σας Internet

Οι ISP και οι προσφορές τους ποικίλουν ανάλογα με τη χώρα. Επικοινωνήστε με τις εταιρείες παροχής υπηρεσιών Internet (ISP) για προσφορές που είναι διαθέσιμες στη χώρα σας.

Εάν δεν μπορείτε να συνδεθείτε στο Internet αλλά έχετε επιτυχώς συνδεθεί στο παρελθόν, η ISP ενδέχεται να αντιμετωπίζει διακοπή λειτουργίας υπηρεσίας. Επικοινωνήστε με την υπηρεσία παροχής Internet για να ελέγξετε την κατάσταση υπηρεσίας ή δοκιμάστε να συνδεθείτε ξανά, αργότερα.

Να έχετε έτοιμα τα στοιχεία της εταιρείας παροχής υπηρεσιών Internet (ISP) που σας εξυπηρετεί. Εάν δεν έχετε ISP, ο οδηγός **Connect to the Internet** (Σύνδεση στο Internet) μπορεί να σας βοηθήσει να αποκτήσετε μία.

Ρύθμιση του φορητού Inspiron

Για τη ρύθμιση της σύνδεσης στο Internet:

1. Αποθηκεύστε και κλείστε τυχόν ανοιχτά αρχεία και πραγματοποιήστε έξοδο από τυχόν ανοιχτά προγράμματα.
2. Κάντε κλικ στο **Start** (Έναρξη)  → **Control Panel** (Πίνακας Ελέγχου).
3. Στο πλαίσιο αναζήτησης, πληκτρολογήστε *network* (δίκτυο), και στη συνέχεια κάντε κλικ στο **Network and Sharing Center** (Κέντρο δικτύου και κοινής χρήσης) → **Set up a new connection or network** (Ρύθμιση νέας σύνδεσης ή δικτύου) → **Connect to the Internet** (Σύνδεση στο Internet).

Εμφανίζεται το παράθυρο **Connect to the Internet** (Σύνδεση στο Internet).



- ✎ **ΣΗΜΕΙΩΣΗ:** Εάν δεν ξέρετε ποιόν τύπο σύνδεσης να επιλέξετε, κάντε κλικ στο **Help me choose** (Βοήθεια για να επιλέξω) ή επικοινωνήστε με την ISP σας.
4. Ακολουθήστε τις οδηγίες στην οθόνη και χρησιμοποιήστε τις πληροφορίες ρύθμισης που παρέχονται από την ISP σας για να ολοκληρώσετε τη ρύθμιση.

Χρήση του φορητού Inspiron

Η ενότητα αυτή παρέχει πληροφορίες σχετικά με τις λειτουργίες που είναι διαθέσιμες στο Inspiron™.

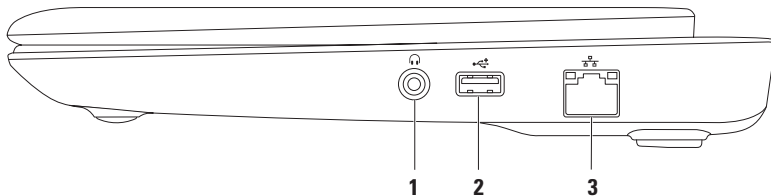

Χαρακτηριστικά δεξιάς πλευράς



- 1**  **Θύρα Audio out/ακουστικών** — Εδώ μπορείτε να συνδέσετε ακουστικά ή σε εξωτερικά ηχεία ή ηχοσύστημα.
- 2**  **Θύρες USB 2.0** — Για τη σύνδεση συσκευών USB, όπως ποντίκι, πληκτρολόγιο, εκτυπωτής, εξωτερική μονάδα δίσκου ή MP3 player.
- 3**  **Θύρα δικτύου** — Για σύνδεση του υπολογιστή σε δίκτυο ή σε συσκευή ευρείας σύνδεσης, αν χρησιμοποιείτε σήμα ενσύρματου δικτύου.

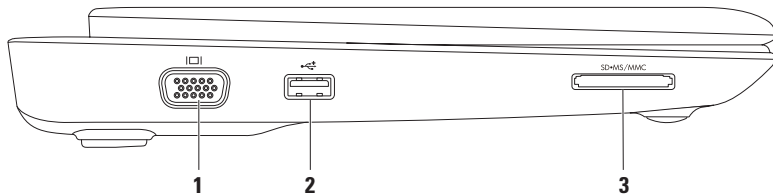



Χαρακτηριστικά αριστερής πλευράς

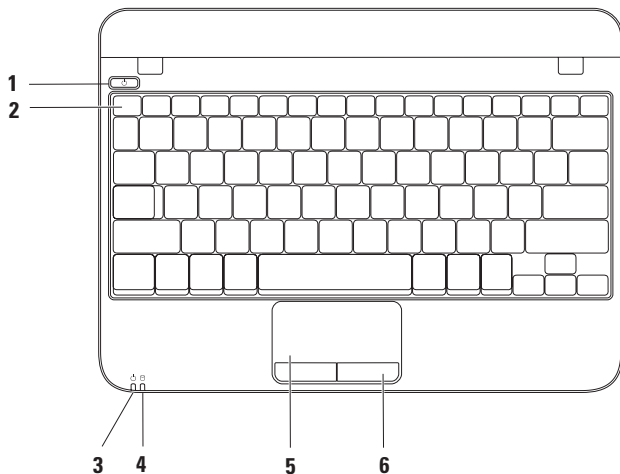

-
-  **Θύρα VGA** — Για σύνδεση οθόνης ή προβολέα για σήματα εικόνας.
 -  **Θύρες USB 2.0** — Για τη σύνδεση συσκευών USB, όπως ποντίκι, πληκτρολόγιο, εκτυπωτής, εξωτερική μονάδα δίσκου ή MP3 player.
 -  **Συσκευή ανάγνωσης κάρτας μέσω 3-σε-1** — Παρέχει ένα γρήγορο και εύκολο τρόπο προβολής και κοινής χρήσης ψηφιακών φωτογραφιών, μουσικής, βίντεο και εγγράφων που είναι αποθηκευμένα σε κάρτες μνήμης.
-

Βάση υπολογιστή και χαρακτηριστικά πληκτρολογίου



-
- 1  **Κουμπί λειτουργίας** — Ενεργοποιεί και απενεργοποιεί την τροφοδοσία όταν πατηθεί.
-
- 2 **Σειρά λειτουργικών πλήκτρων** — Το πλήκτρο ενεργοποίησης ή απενεργοποίησης ασύρματης σύνδεσης, τα πλήκτρα αυξομείωσης της φωτεινότητας και τα πλήκτρα ελέγχου έντασης βρίσκονται σε αυτή τη σειρά.
-
- 3  **Λυχνία ένδειξης λειτουργίας/μπαταρίας** — Υποδεικνύει τις διάφορες καταστάσεις ενέργειας/μπαταρίας όταν ο υπολογιστής τροφοδοτείται είτε μέσω του μετασχηματιστή AC είτε μέσω της μπαταρίας.
- Για περισσότερες πληροφορίες σχετικά με τη λυχνία ένδειξης τροφοδοσίας/μπαταρίας, ανατρέξτε στην ενότητα «Λυχνίες και ενδείξεις κατάστασης» στη σελίδα 22.
-
- 4  **Λυχνία λειτουργίας σκληρού δίσκου** — Ανάβει όταν ο υπολογιστής διαβάζει ή γράφει δεδομένα στον σκληρό δίσκο. Μια λυχνία που αναβοσβήνει υποδεικνύει δραστηριότητα του σκληρού δίσκου.
-  **ΠΡΟΣΟΧΗ:** Για την αποφυγή απώλειας δεδομένων, μην απενεργοποιείτε ποτέ τον υπολογιστή ενώ αναβοσβήνει η λυχνία δραστηριότητας σκληρού δίσκου.
-
- 5 **Επιφάνεια αφής** — Παρέχει τη λειτουργικότητα ενός ποντικιού για να μετακινείτε τον κέρσορα, να σύρετε ή να μετακινείτε επιλεγμένα στοιχεία και να κάνετε αριστερό κλικ χτυπώντας την επιφάνεια. Υποστηρίζει τις λειτουργίες Scroll και Zoom. Για περισσότερες πληροφορίες, ανατρέξτε στην ενότητα «Νεύματα στην επιφάνεια αφής» στη σελίδα 24.
-
- 6 **Κουμπιά επιφάνειας αφής (2)** — Παρέχουν λειτουργίες αριστερού και δεξιού κλικ όπως αυτές ενός ποντικιού.
-

Λυχνίες και ενδείξεις κατάστασης

Λυχνία ένδειξης τροφοδοσίας/μπαταρίας

| | Κατάσταση λυχνίας ένδειξης | Καταστάσεις υπολογιστή | Επίπεδο φόρτισης μπαταρίας |
|---------------------------|----------------------------|---|----------------------------|
| Μετασχηματιστής AC | σταθερό λευκό | ενεργοποιημένος σβηστός/αδρανοποιημένος | φόρτιση < 90% |
| | αναβοσβήνει λευκό | σε αναμονή | φόρτιση |
| | σβηστός | σβηστός/αδρανοποιημένος | >90% |
| Μπαταρία | σταθερό λευκό | ενεργοποιημένος | >10% |
| | αναβοσβήνει λευκό | σε αναμονή | >=10% |
| | σταθερό πορτοκαλί | ενεργοποιημένος/σε αναμονή | < 10% |
| | σβηστός | σβηστός/αδρανοποιημένος | μη διαθέσιμο |



ΣΗΜΕΙΩΣΗ: Η μπαταρία φορτίζει όταν ο υπολογιστής τροφοδοτείται μέσω του μετασχηματιστή AC.

Χαρακτηριστικά πίσω όψης

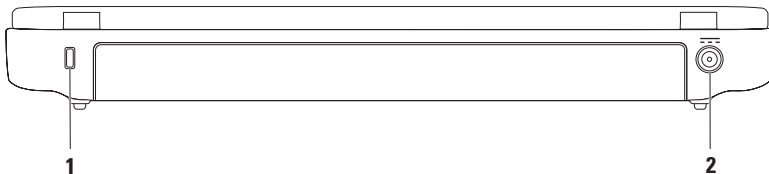

-
- 1 Υποδοχή καλωδίου ασφαλείας** — Σας επιτρέπει να συνδέσετε στον υπολογιστή σας μια αντικλεπτική συσκευή που διατίθεται το εμπόριο.

ΣΗΜΕΙΩΣΗ: Πριν αγοράσετε καλώδιο ασφαλείας, σιγουρευτείτε ότι ταιριάζει στην υποδοχή του καλωδίου ασφαλείας στον υπολογιστή σας.

- 2  Θύρα μετασχηματιστή AC** — Για τη σύνδεση στο μετασχηματιστή AC για την τροφοδοσία του υπολογιστή και τη φόρτιση της μπαταρίας.
-

Κινήσεις επιφάνειας αφής

Κύλιση

Σας επιτρέπει κύλιση στο περιεχόμενο. Η λειτουργία κύλισης περιλαμβάνει:

Παραδοσιακή κύλιση — Σας επιτρέπει κύλιση πάνω και κάτω, ή αριστερά και δεξιά.

Για κύλιση επάνω και κάτω:

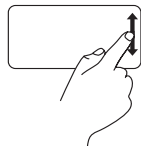

Μετακινήστε ένα δάκτυλο προς τα πάνω ή προς τα κάτω στη ζώνη κάθετης κύλισης (τέρμα δεξιά της επιφάνειας αφής).

Για κύλιση δεξιά ή αριστερά:

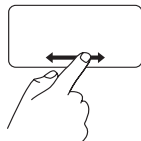

Μετακινήστε ένα δάκτυλο προς τα δεξιά ή αριστερά στη ζώνη οριζόντιας κύλισης (τέρμα κάτω στην επιφάνεια αφής).

Κυκλική κύλιση — Σας επιτρέπει κύλιση προς τα πάνω και προς τα κάτω, ή προς τα δεξιά και προς τα αριστερά.

Για κύλιση επάνω και κάτω:



Μετακινήστε ένα δάκτυλο στη ζώνη κατακόρυφης κύλισης (τέρμα δεξιά στην επιφάνεια αφής) με μια δεξιόστροφη κυκλική κίνηση για κύλιση προς τα πάνω ή με μια αριστερόστροφη κυκλική κίνηση για κύλιση προς τα κάτω.

Για κύλιση δεξιά ή αριστερά:

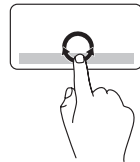

Μετακινήστε ένα δάκτυλο στη ζώνη οριζόντιας κύλισης (τέρμα κάτω στην επιφάνεια αφής) με μια δεξιόστροφη κυκλική κίνηση για κύλιση προς τα δεξιά ή με μια αριστερόστροφη κυκλική κίνηση για κύλιση προς τα αριστερά.

Ζουμ

Σας επιτρέπει να αυξάνετε ή να μειώνετε τη μεγέθυνση του περιεχομένου της οθόνης. Η λειτουργία ζουμ περιλαμβάνει:

Ζουμ ενός δακτύλου — Σας επιτρέπει μεγέθυνση ή σμίκρυνση.

Για μεγέθυνση:

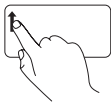

Μετακινήστε ένα δάκτυλο προς τα πάνω στη ζώνη ζουμ (τέρμα αριστερά στην επιφάνεια αφής).

Για σμίκρυνση:

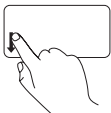

Μετακινήστε ένα δάκτυλο προς τα κάτω στη ζώνη ζουμ (τέρμα αριστερά στην επιφάνεια αφής).

Χαρακτηριστικά οθόνης

Στην οθόνη συμπεριλαμβάνονται μια κάμερα και ψηφιακό μικρόφωνο.

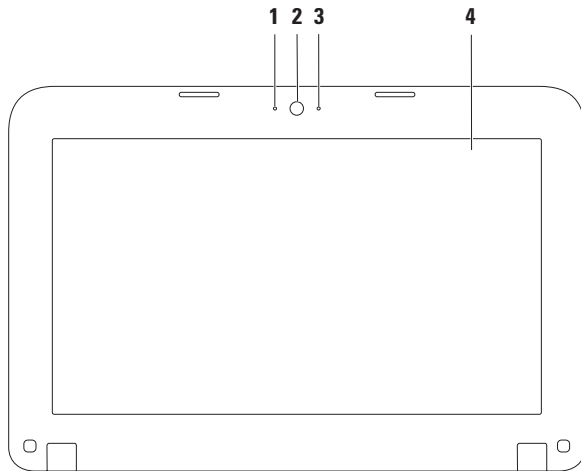



-
- 1 Μικρόφωνο** — Παρέχει υψηλής ποιότητας ήχο για βιντεοδιασκέψεις και ηχογραφήσεις.

 - 2 Κάμερα** — Ενσωματωμένη κάμερα για εγγραφή βίντεο, συνδιαλέξεις και chat.

 - 3 Λυχνία δραστηριότητας κάμερας** — Δείχνει πότε είναι ενεργοποιημένη και πότε απενεργοποιημένη η κάμερα.

 - 4 Οθόνη** — Η οθόνη σας μπορεί να διαφέρει ανάλογα με τις επιλογές που κάνατε κατά την αγορά του υπολογιστή σας. Για περισσότερες πληροφορίες σχετικά με τις οθόνες ανατρέξτε στον *Οδηγό τεχνολογίας της Dell* στη διεύθυνση **support.dell.com/manuals** ή στην **Start** (Έναρξη)  → **All Programs** (Όλα τα προγράμματα) → **Dell Help Documentation** (Τεκμηρίωση βοήθειας της Dell).
-

Αφαίρεση και αντικατάσταση της μπαταρίας

-  **ΠΡΟΕΙΔΟΠΟΙΗΣΗ:** Πριν ξεκινήσετε οποιαδήποτε από τις διαδικασίες που αναφέρονται σε αυτή την ενότητα, ακολουθήστε τις οδηγίες ασφαλείας που στάλθηκαν μαζί με τον υπολογιστή σας.
-  **ΠΡΟΕΙΔΟΠΟΙΗΣΗ:** Η χρήση ασύμβατης μπαταρίας μπορεί να δημιουργήσει κίνδυνο πυρκαγιάς ή έκρηξης. Στον υπολογιστή αυτό θα πρέπει να χρησιμοποιείται πάντα μπαταρία της Dell. Μην χρησιμοποιείτε μπαταρίες άλλων υπολογιστών.
-  **ΠΡΟΕΙΔΟΠΟΙΗΣΗ:** Πριν αφαιρέσετε την μπαταρία, σβήστε τον υπολογιστή και αφαιρέστε τα εξωτερικά καλώδια (συμπεριλαμβανομένου του μετασχηματιστή AC).

Για την αφαίρεση της μπαταρίας:

1. Τερματίστε τη λειτουργία του υπολογιστή σας και γυρίστε τον ανάποδα.
2. Σπρώξτε τις ασφάλειες απελευθέρωσης μπαταρίας στη θέση ξεκλειδώματος.
3. Ανασηκώστε την μπαταρία για να τη βγάλετε από τη θήκη της μπαταρίας.

Για να αντικαταστήσετε την μπαταρία:

Ευθυγραμμίστε τις προεξοχές της μπαταρίας με τις εγκοπές της θήκης της μπαταρίας και πιέστε ελαφρώς την μπαταρία προς τα κάτω έως ότου εφαρμόσει στη θέση της.

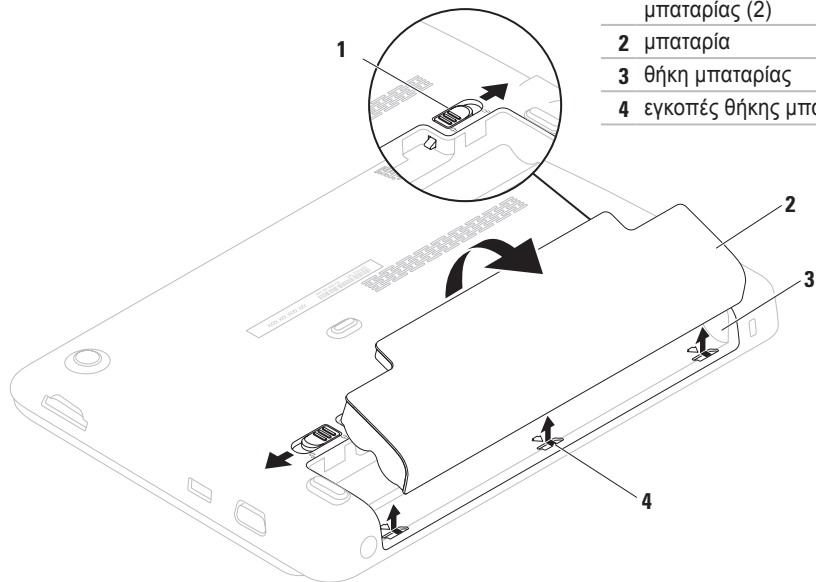



1 ασφάλειες απελευθέρωσης
μπαταρίας (2)

2 μπαταρία

3 θήκη μπαταρίας

4 εγκοπές θήκης μπαταρίας (3)

Χαρακτηριστικά Λειτουργικού συστήματος

 **ΣΗΜΕΙΩΣΗ:** Για περισσότερες πληροφορίες σχετικά με τα χαρακτηριστικά που περιγράφονται στην ενότητα αυτή, ανατρέξτε στον *Οδηγό τεχνολογίας της Dell* στη διεύθυνση support.dell.com/manuals ή στην **Start** (Έναρξη)  → **All Programs** (Όλα τα προγράμματα) → **Dell Help Documentation** (Τεκμηρίωση βοήθειας της Dell).

Παραγωγικότητα και επικοινωνία

Μπορείτε να χρησιμοποιείτε τον υπολογιστή σας για τη δημιουργία παρουσιάσεων, φυλλαδίων, ευχετήριων καρτών, διαφημιστικών και λογιστικών φύλλων. Μπορείτε επίσης να επεξεργαστείτε και να προβάλλετε ψηφιακές φωτογραφίες και εικόνες. Ελέγξτε την παραγγελία σας για να δείτε ποια λογισμικά είναι εγκατεστημένα στον υπολογιστή σας.

Αφού συνδεθείτε στο Internet, μπορείτε να έχετε πρόσβαση σε τοποθεσίες web, να ρυθμίσετε ένα λογαριασμό e-mail, να ανεβάζετε και να κατεβάζετε αρχεία.

Ψυχαγωγία και πολυμέσα

Μπορείτε να χρησιμοποιείτε τον υπολογιστή σας να βλέπετε βίντεο, να παίζετε παιχνίδια, να ακούτε μουσική και ραδιοφωνικούς σταθμούς Internet.

Μπορείτε να κατεβάζετε ή να αντιγράφετε αρχεία εικόνας και βίντεο από φορητές συσκευές, όπως ψηφιακές φωτογραφικές μηχανές και κινητά τηλέφωνα. Οι προαιρετικές εφαρμογές λογισμικού σας επιτρέπουν να οργανώνετε και να δημιουργείτε αρχεία μουσικής και βίντεο που μπορούν να εγγραφούν σε δίσκο, να αποθηκευτούν σε φορητές συσκευές όπως MP3 player και άλλες συσκευές χειρός, ή να αναπαραχθούν και να προβληθούν απευθείας σε συνδεδεμένες τηλεοράσεις, προβολείς και εξοπλισμό home theater.

Dell Dock

Το Dell Dock είναι μια ομάδα εικονιδίων που παρέχει εύκολη πρόσβαση σε εφαρμογές, αρχεία και φακέλους που χρησιμοποιούνται συχνά. Μπορείτε να εξατομικεύσετε το Dock με τους εξής τρόπους:

- Προσθήκη ή κατάργηση εικονιδίων
- Αλλαγή χρώματος και θέσης του Dock
- Ομαδοποίηση σχετικών εικονιδίων σε κατηγορίες
- Αλλαγή συμπεριφοράς των εικονιδίων



Προσθήκη κατηγορίας

1. Κάντε δεξί κλικ στο Dock, κάντε κλικ στο **Add** → **Category** (Προσθήκη κατηγορίας). Εμφανίζεται το παράθυρο **Add/Edit Category** (Προσθήκη/επεξεργασία κατηγορίας).
2. Εισάγετε έναν τίτλο για την κατηγορία στο πεδίο **Title** (Τίτλος).
3. Επιλέξτε ένα εικονίδιο για την κατηγορία από το πλαίσιο **Select an image**: (Επιλέξτε εικονίδιο:).
4. Κάντε κλικ στο **Save** (Αποθήκευση).

Προσθήκη εικονιδίου

Μεταφέρετε το εικονίδιο στο Dock ή σε μια κατηγορία.

Κατάργηση κατηγορίας ή εικονιδίου

1. Κάντε δεξί κλικ στην κατηγορία ή στο εικονίδιο στο Dock και στη συνέχεια κάντε κλικ στο **Delete shortcut** (Διαγραφή συντόμευσης) ή **Delete category** (Διαγραφή κατηγορίας).
2. Ακολουθήστε τις οδηγίες στην οθόνη.

Εξατομίκευση του Dock

1. Κάντε δεξί κλικ στο Dock και κλικ στο **Advanced Setting** (Προηγμένη ρύθμιση).
2. Επιλέξτε την επιθυμητή επιλογή για την εξατομίκευση του Dock.

Dell DataSafe Online Backup

 **ΣΗΜΕΙΩΣΗ:** Το Dell DataSafe Online Backup μπορεί να μην είναι διαθέσιμο σε όλες τις περιοχές.

 **ΣΗΜΕΙΩΣΗ:** Απαιτείται ευρυζωνική σύνδεση για γρήγορες ταχύτητες αποστολής/λήψης.

Το Dell DataSafe Online είναι μια αυτοματοποιημένη υπηρεσία δημιουργίας αντιγράφων ασφαλείας και επαναφοράς που βοηθάει στην προστασία των δεδομένων σας και άλλων σημαντικών αρχείων από καταστροφικά συμβάντα, όπως κλοπή, πυρκαγιά ή φυσικές καταστροφές. Η πρόσβαση είναι δυνατή από τον υπολογιστή σας μέσω ενός λογαριασμού με κωδικό πρόσβασης.

Για περισσότερες πληροφορίες, ανατρέξτε στη διεύθυνση delldatasafe.com.

Για τον προγραμματισμό δημιουργίας αντιγράφων ασφαλείας:

1. Κάντε διπλό κλικ στο εικονίδιο Dell DataSafe Online  στη γραμμή εργασιών.
2. Ακολουθήστε τις οδηγίες που εμφανίζονται στην οθόνη.

Επίλυση προβλημάτων

Η ενότητα αυτή παρέχει πληροφορίες αντιμετώπισης προβλημάτων για τον υπολογιστή σας. Αν δεν μπορείτε να επιλύσετε το πρόβλημά σας χρησιμοποιώντας τις παρακάτω οδηγίες, ανατρέξτε στην ενότητα «Χρήση εργαλείων υποστήριξης» στη σελίδα 42 ή «Επικοινωνία με την Dell» στη σελίδα 69.

Κωδικοί ηχητικού σήματος

Ο υπολογιστής σας ενδέχεται να εκπέμπει μια σειρά ηχητικών σημάτων κατά τη διάρκεια της εκκίνησης, αν υπάρχουν σφάλματα ή προβλήματα. Αυτή η σειρά ηχητικών σημάτων, που ονομάζεται κωδικός ηχητικών σημάτων, προσδιορίζει κάποιο πρόβλημα. Στην περίπτωση αυτή, καταγράψτε τον κωδικό ηχητικού σήματος και επικοινωνήστε με την Dell (ανατρέξτε στην ενότητα «Επικοινωνία με την Dell» στη σελίδα 69).

 **ΣΗΜΕΙΩΣΗ:** Για την αντικατάσταση εξαρτημάτων, ανατρέξτε στο *Εγχειρίδιο σέρβις* στη διεύθυνση support.dell.com/manuals.

| Κωδικός ηχητικού σήματος | Πιθανό πρόβλημα |
|--------------------------|--|
| Ένα | Πιθανή βλάβη κάρτας συστήματος — Σφάλμα αθροίσματος ελέγχου BIOS ROM |
| Δύο | Δεν ανιχνεύθηκε RAM ΣΗΜΕΙΩΣΗ: Αν τοποθετήσατε ή αντικαταστήσατε τη μονάδα μνήμης, βεβαιωθείτε ότι η μονάδα μνήμης εφαρμόζει καλά στη θέση της. |

| Κωδικός ηχητικού σήματος | Πιθανό πρόβλημα |
|--------------------------|---|
| Τρία | Πιθανή βλάβη κάρτας συστήματος — Σφάλμα chipset |
| Τέσσερα | Σφάλμα εγγραφής/ανάγνωσης RAM |
| Πέντε | Βλάβη ρολογιού πραγματικού χρόνου |
| Έξι | Βλάβη κάρτας γραφικών ή chip |
| Επτά | Βλάβη επεξεργαστή |
| Οκτώ | Βλάβη οθόνης |

Προβλήματα δικτύου

Ασύρματες συνδέσεις

Αν η σύνδεση δικτύου διακοπεί — Ο ασύρματος δρομολογητής είναι εκτός σύνδεσης (offline) ή το ασύρματο δίκτυο έχει απενεργοποιηθεί στον υπολογιστή.

- Βεβαιωθείτε ότι οι ασύρματες συνδέσεις είναι ενεργοποιημένες (βλ. «Ενεργοποίηση ή απενεργοποίηση ασύρματων συνδέσεων» στη σελίδα 12).
- Ελέγξτε τον ασύρματο δρομολογητή σας για να βεβαιωθείτε ότι τροφοδοτείται με ρεύμα και είναι συνδεδεμένο με την πηγή δεδομένων (καλωδιακό μόντεμ ή διανομέα (hub) δικτύου).
- Αποκαταστήστε τη σύνδεσή σας με τον ασύρματο δρομολογητή (ανατρέξτε στην ενότητα «Ρύθμιση ασύρματης σύνδεσης» στη σελίδα 14).
- Παρεμβολές μπορεί να μπλοκάρουν ή να διακόπτουν την ασύρματη σύνδεσή σας. Δοκιμάστε να μετακινήσετε τον υπολογιστή πιο κοντά στον ασύρματο δρομολογητή.

Ενσύρματες συνδέσεις

Αν η σύνδεση δικτύου διακοπεί — Το καλώδιο είναι χαλαρό ή ελαττωματικό.

- Ελέγξτε το καλώδιο για να βεβαιωθείτε ότι είναι συνδεδεμένο και δεν είναι ελαττωματικό.
- Η λυχνία ακεραιότητας σύνδεσης στην ενσωματωμένη θύρα δικτύου σας επιτρέπει να επαληθεύσετε ότι η σύνδεσή σας λειτουργεί και παρέχει πληροφορίες σχετικά με την κατάσταση:
 - Πράσινη — Υπάρχει καλή σύνδεση μεταξύ ενός δικτύου 10-Mbps και του υπολογιστή.
 - Πορτοκαλί — Υπάρχει καλή σύνδεση μεταξύ ενός δικτύου 100-Mbps και του υπολογιστή.
 - Σβηστή — Ο υπολογιστής δεν ανιχνεύει φυσική σύνδεση με το δίκτυο. Για βοήθεια, επικοινωνήστε με το διαχειριστή δικτύου ή την ISP.

 **ΣΗΜΕΙΩΣΗ:** Η λυχνία ακεραιότητας σύνδεσης στη θύρα δικτύου αφορά μόνο την ενσύρματη σύνδεση δικτύου. Η λυχνία ακεραιότητας σύνδεσης δεν παρέχει πληροφορίες κατάσταση για ασύρματες συνδέσεις.

Προβλήματα τροφοδοσίας

Εάν η λυχνία ένδειξης τροφοδοσίας είναι σβηστή — Ο υπολογιστής είτε είναι σβηστός, είτε αδρανοποιημένος είτε δεν τροφοδοτείται με ρεύμα.

- Πατήστε το κουμπί λειτουργίας. Ο υπολογιστής επανέρχεται στην κανονική του λειτουργία αν ήταν σβηστός ή σε κατάσταση αδρανοποίησης.
- Τοποθετήστε εκ νέου το καλώδιο του μετασχηματιστή AC στη θύρα τροφοδοσίας του υπολογιστή και στην πρίζα.
- Εάν ο υπολογιστής συνδέεται σε πολύπριζο, βεβαιωθείτε ότι το πολύπριζο συνδέεται με ηλεκτρική πρίζα και ότι έχει τεθεί σε λειτουργία.
- Παρακάμψτε προσωρινά συσκευές προστασίας παροχής ενέργειας, πολύπριζα και καλώδια ισχύος για επέκταση, ώστε να επιβεβαιώσετε ότι ο υπολογιστής ενεργοποιείται σωστά.

- Δοκιμάστε την πρίζα με μια άλλη συσκευή, όπως λάμπα, για να βεβαιωθείτε ότι λειτουργεί.
- Ελέγξτε τις συνδέσεις του καλωδίου του μετασχηματιστή AC.
- Εάν ο μετασχηματιστής AC έχει λυχνία ένδειξης, βεβαιωθείτε ότι είναι αναμμένη.

Αν η λυχνία τροφοδοσίας ανάβει σταθερά λευκή και ο υπολογιστής δεν αποκρίνεται — Η οθόνη μπορεί να μην ανταποκρίνεται.

- Πατήστε το κουμπί λειτουργίας για να απενεργοποιήσετε τον υπολογιστή και κατόπιν ενεργοποιήστε τον ξανά.
- Εάν το πρόβλημα εξακολουθεί να υπάρχει, επικοινωνήστε με την Dell (ανατρέξτε στην ενότητα «Επικοινωνία με την Dell» στη σελίδα 69).

Αν η λυχνία τροφοδοσίας αναβοσβήνει λευκή — Ο υπολογιστής βρίσκεται σε κατάσταση αναμονής ή η οθόνη μπορεί να μην αποκρίνεται.

- Πατήστε ένα πλήκτρο στο πληκτρολόγιο, μετακινήστε ένα συνδεδεμένο ποντίκι ή το δάχτυλό σας στην επιφάνεια αφής ή πατήστε το κουμπί λειτουργίας για να συνεχιστεί η κανονική λειτουργία.
- Αν η οθόνη δεν αποκρίνεται, πατήστε το κουμπί λειτουργίας έως ότου σβήσει ο υπολογιστής και στη συνέχεια ενεργοποιήστε τον ξανά.
- Εάν το πρόβλημα εξακολουθεί να υπάρχει, επικοινωνήστε με την Dell (ανατρέξτε στην ενότητα «Επικοινωνία με την Dell» στη σελίδα 69).

Αν αντιμετωπίσετε παρεμβολές που εμποδίζουν τη λήψη στον υπολογιστή σας — Ένα ανεπιθύμητο σήμα δημιουργεί παρεμβολές διακόπτοντας ή μπλοκάροντας άλλα σήματα. Ορισμένες πιθανές αιτίες παρεμβολής είναι:

- Καλώδια επέκτασης τροφοδοσίας, πληκτρολογίου και ποντικιού
- Μεγάλος αριθμός συσκευών σε πολύπριζο.
- Πολλά πολύπριζα συνδεδεμένα ταυτόχρονα στην ίδια πρίζα.

Προβλήματα μνήμης

Αν λάβετε μήνυμα ανεπαρκούς μνήμης —

- Αποθηκεύστε και κλείστε όλα τα ανοιχτά αρχεία και βγείτε από όλα τα ανοιχτά προγράμματα που δεν χρησιμοποιείτε για να διαπιστώσετε εάν με αυτό τον τρόπο λύνεται το πρόβλημα.
- Ανατρέξτε στο εγχειρίδιο του λογισμικού για τις ελάχιστες προϋποθέσεις μνήμης.
- Εάν το πρόβλημα εξακολουθεί να υπάρχει, επικοινωνήστε με την Dell (ανατρέξτε στην ενότητα «Επικοινωνία με την Dell» στη σελίδα 69).

Εάν αντιμετωπίζετε άλλα προβλήματα σχετικά με τη μνήμη —

- Εκτελέστε το διαγνωστικό πρόγραμμα της Dell (ανατρέξτε στην ενότητα «Διαγνωστικό πρόγραμμα της Dell» στη σελίδα 47).
- Αν το πρόβλημα εξακολουθεί να υπάρχει, επικοινωνήστε με την Dell (ανατρέξτε στην ενότητα «Επικοινωνία με την Dell» στη σελίδα 69).

Κλειδώματα και προβλήματα λογισμικού

Αν ο υπολογιστής δεν ξεκινάει — Βεβαιωθείτε ότι το καλώδιο τροφοδοσίας είναι καλά συνδεδεμένο στον υπολογιστή και στην ηλεκτρική πρίζα.

Εάν ένα πρόγραμμα δεν αποκρίνεται πλέον — Τερματίστε το πρόγραμμα:

1. Πιέστε <Ctrl><Shift><Esc> ταυτόχρονα.
2. Κάντε κλικ στο **Applications** (Εφαρμογές).
3. Κάντε κλικ στο πρόγραμμα το οποίο δεν αποκρίνεται πλέον.
4. Κάντε κλικ στο **End Task** (Τέλος διεργασίας).

Εάν η λειτουργία ενός προγράμματος τερματίζεται εσφαλμένα επανειλημμένως — Ελέγξτε την τεκμηρίωση λογισμικού. Αν χρειάζεται, απεγκαταστήστε και εγκαταστήστε ξανά το πρόγραμμα.

 **ΣΗΜΕΙΩΣΗ:** Το λογισμικό περιλαμβάνει συνήθως οδηγίες για την εγκατάσταση στο εγχειρίδιο ή σε δίσκο (CD ή DVD).

 **ΣΗΜΕΙΩΣΗ:** Ο υπολογιστής σας δεν διαθέτει εσωτερική μονάδα οπτικών δίσκων. Χρησιμοποιήστε μια εξωτερική μονάδα οπτικών δίσκων ή μια εξωτερική συσκευή αποθήκευσης για τις διαδικασίες που χρειάζονται δίσκους.

Αν ο υπολογιστής σταμάτησε να αποκρίνεται ή εμφανιστεί μια σταθερή μπλε οθόνη —

 **ΠΡΟΣΟΧΗ:** Ενδέχεται να χάσετε δεδομένα αν δεν είναι δυνατός ο τερματισμός του λειτουργικού συστήματος.

Αν ο υπολογιστής δεν αποκριθεί, πιέζοντας ένα πλήκτρο στο πληκτρολόγιο ή κινώντας το ποντίκι, πατήστε και κρατήστε πατημένο το κουμπί λειτουργίας μέχρι ο υπολογιστής να απενεργοποιηθεί. Στη συνέχεια ενεργοποιήστε τον ξανά.

Εάν ένα πρόγραμμα είναι σχεδιασμένο για παλιότερη έκδοση λειτουργικού συστήματος Microsoft® Windows® —

Εκτελέστε τον Οδηγό συμβατότητας προγραμμάτων. Ο Οδηγός συμβατότητας προγραμμάτων διαμορφώνει ένα πρόγραμμα έτσι ώστε να εκτελείται σε περιβάλλον παρόμοιο με περιβάλλοντα λειτουργικού συστήματος προηγούμενων εκδόσεων των Windows.

Για να εκτελέσετε τον Οδηγό συμβατότητας προγραμμάτων:

1. Κάντε κλικ στο **Start** (Έναρξη)  → **Control Panel** (Πίνακας Ελέγχου) → **Programs** (Προγράμματα) → **Run programs made for previous versions of Windows** (Εκτέλεση προγραμμάτων που δημιουργήθηκαν για προηγούμενες εκδόσεις των Windows).
2. Στην οθόνη υποδοχής, κάντε κλικ στο **Next** (Επόμενο).
3. Ακολουθήστε τις οδηγίες στην οθόνη.

Ένα αντιμετωπίζετε άλλα προβλήματα λογισμικού —

- Δημιουργήστε αμέσως αντίγραφα των αρχείων σας.
- Χρησιμοποιήστε ένα πρόγραμμα προστασίας από ιούς για να ελέγξετε τον σκληρό δίσκο ή CD.
- Αποθηκεύστε και κλείστε όλα τα ανοικτά αρχεία ή προγράμματα και τερματίστε τον υπολογιστή σας από το μενού **Start** (Έναρξη) .
- Ελέγξτε το εγχειρίδιο λογισμικού ή επικοινωνήστε με τον κατασκευαστή του λογισμικού για πληροφορίες σχετικά με την αντιμετώπιση προβλημάτων:
 - Βεβαιωθείτε ότι το πρόγραμμα είναι συμβατό με το λειτουργικό σύστημα που έχετε εγκατεστημένο στον υπολογιστή σας.

- Βεβαιωθείτε ότι ο υπολογιστής ικανοποιεί τις ελάχιστες απαιτήσεις υλικού εξοπλισμού για την εκτέλεση του λογισμικού. Δείτε το εγχειρίδιο του λογισμικού για πληροφορίες.
- Βεβαιωθείτε ότι το πρόγραμμα είναι εγκατεστημένο και ρυθμισμένο σωστά.
- Βεβαιωθείτε ότι τα προγράμματα οδήγησης των συσκευών δεν δημιουργούν προβλήματα με το πρόγραμμα.
- Αν χρειάζεται, απεγκαταστήστε και εγκαταστήστε ξανά το πρόγραμμα.
- Σημειώστε τυχόν μηνύματα σφάλματος που εμφανίζονται, τα οποία θα σας βοηθήσουν στην αντιμετώπιση προβλημάτων κατά την επικοινωνία σας με την Dell.

Χρήση εργαλείων υποστήριξης

Κέντρο υποστήριξης της Dell

Το **Κέντρο υποστήριξης της Dell** είναι μια εύχρηστη εφαρμογή που παρέχει πληροφορίες σχετικά με τον υπολογιστή, τις εξατομικευμένες υπηρεσίες και πόρους υποστήριξης.

Για να ξεκινήσετε την εφαρμογή, κάντε κλικ στο εικονίδιο  στη γραμμή εργασιών.

Η κεντρική σελίδα του **Κέντρου υποστήριξης της Dell** εμφανίζει τον αριθμό μοντέλου του υπολογιστή, την ετικέτα εξυπηρέτησης, τον κωδικό ταχείας εξυπηρέτησης και τις πληροφορίες επικοινωνίας για σέρβις.

Η κεντρική σελίδα παρέχει επίσης συνδέσεις για πρόσβαση στα εξής:



Αυτόματη βοήθεια

(αντιμετώπιση προβλημάτων, ασφάλεια, επιδόσεις συστήματος, δίκτυο/Internet, δημιουργία αρχείων ασφαλείας/επαναφορά και λειτουργικό σύστημα Windows)



Ειδοποιήσεις (ειδοποιήσεις από το τμήμα τεχνικής υποστήριξης για θέματα που έχουν σχέση με τον υπολογιστή σας)



Βοήθεια από την Dell (Τεχνική βοήθεια από την DellConnect™, εξυπηρέτηση πελατών, εκπαίδευση και μαθήματα, πρακτική βοήθεια με το Solution Station™ και Online Scan με το PC CheckUp)



Πληροφορίες για το σύστημά σας (τεκμηρίωση συστήματος, πληροφορίες για την εγγύηση, πληροφορίες συστήματος, αναβαθμίσεις και αξεσουάρ)

Για περισσότερες πληροφορίες σχετικά με το **Κέντρο υποστήριξης της Dell** και τα διαθέσιμα εργαλεία υποστήριξης, κάντε κλικ στην καρτέλα **Services** (Υπηρεσίες) στη διεύθυνση support.dell.com.

Τα στοιχεία λήψης μου από την Dell

 **ΣΗΜΕΙΩΣΗ:** Η υπηρεσία My Dell Downloads (Τα στοιχεία λήψης μου από την Dell) μπορεί να μην είναι διαθέσιμη σε όλες τις περιοχές).

Κάποια από τα λογισμικά που είναι προεγκατεστημένα στον καινούργιο σας υπολογιστή δεν περιλαμβάνουν CD ή DVD αντιγράφων ασφαλείας. Το λογισμικό αυτό είναι διαθέσιμο στις Λήψεις μου από την Dell. Από αυτήν την τοποθεσία web μπορεί να κατεβάσετε διαθέσιμο λογισμικό για επανεγκατάσταση ή να δημιουργήσετε το δικό σας μέσο αντιγράφων ασφαλείας.

Χρήση εργαλείων υποστήριξης

Για να εγγραφείτε και να χρησιμοποιήσετε την υπηρεσία My Dell Downloads:

1. Επισκεφθείτε την τοποθεσία **downloadstore.dell.com/media**.
2. Ακολουθήστε τις οδηγίες στην οθόνη για να εγγραφείτε και κατεβάστε το λογισμικό.
3. Επανεγκαταστήστε ή χρησιμοποιήστε ένα μέσο αντιγράφων ασφαλείας του λογισμικού για μελλοντική χρήση.

Μηνύματα συστήματος

Αν ο υπολογιστής σας έχει παρουσιάζει κάποιο πρόβλημα ή σφάλμα, μπορεί να εμφανίσει ένα μήνυμα συστήματος που θα σας βοηθήσει να αναγνωρίσετε την αιτία και τις ενέργειες που απαιτούνται για την επίλυση του προβλήματος.



ΣΗΜΕΙΩΣΗ: Εάν το μήνυμα που λάβατε δεν αναφέρεται παρακάτω, ανατρέξτε στην τεκμηρίωση είτε του λειτουργικού συστήματος είτε του προγράμματος που εκτελούνταν όταν εμφανίστηκε το μήνυμα. Εναλλακτικά ανατρέξτε στον *Οδηγό τεχνολογίας Dell* που είναι διαθέσιμος στον σκληρό σας δίσκο ή στη διεύθυνση **support.dell.com/manuals** ή επικοινωνήστε με την Dell (ανατρέξτε στην ενότητα «Επικοινωνία με την Dell» στη σελίδα 69).

Alert! Previous attempts at booting this system have failed at checkpoint [nnnn]. For help in resolving this problem, please note this checkpoint and contact Dell Technical Support — Ο υπολογιστής απέτυχε να ολοκληρώσει τη συνηθισμένη εκκίνηση τρεις συνεχόμενες φορές με το ίδιο σφάλμα. Επικοινωνήστε με την Dell (ανατρέξτε στην ενότητα «Επικοινωνία με την Dell» στη σελίδα 69).

CMOS checksum error — Πιθανή βλάβη κάρτας συστήματος ή χαμηλή μπαταρία RTC. Αντικαταστήστε την μπαταρία (ανατρέξτε στο **Εγχειρίδιο σέρβις** στη διεύθυνση **support.dell.com/manuals**) ή επικοινωνήστε με την Dell (ανατρέξτε στην ενότητα «Επικοινωνία με την Dell» στη σελίδα 69).

Hard-disk drive failure — Πιθανή βλάβη μονάδας σκληρού δίσκου στη διάρκεια του αυτοδιαγνωστικού προγράμματος εκκίνησης (POST). Επικοινωνήστε με την Dell (ανατρέξτε στην ενότητα «Επικοινωνία με την Dell» στη σελίδα 69).

Hard-disk drive read failure — Πιθανή βλάβη μονάδας σκληρού δίσκου στη διάρκεια του ελέγχου εκκίνησης HDD boot test. Επικοινωνήστε με την Dell (ανατρέξτε στην ενότητα «Επικοινωνία με την Dell» στη σελίδα 69).

Keyboard failure — Βλάβη πληκτρολογίου ή αποσυνδεδεμένο καλώδιο. Αντικαταστήστε το πληκτρολόγιο, (ανατρέξτε στο *Εγχειρίδιο σέρβις* στη διεύθυνση **support.dell.com/manuals**).

No boot device available — Δεν υπάρχει διαμέρισμα με δυνατότητα εκκίνησης στον σκληρό δίσκο, το καλώδιο του σκληρού δίσκου έχει αποσυνδεθεί ή δεν υπάρχει συσκευή με δυνατότητα εκκίνησης.

- Εάν η μονάδα σκληρού δίσκου είναι η συσκευή εκκίνησής σας, σιγουρευτείτε ότι τα καλώδια είναι συνδεδεμένα και ότι η μονάδα δίσκου είναι σωστά εγκατεστημένη και διαμερισμένη ως συσκευή εκκίνησης.

- Μεταβείτε στις ρυθμίσεις συστήματος και βεβαιωθείτε ότι οι πληροφορίες της ακολουθίας εκκίνησης είναι σωστές (ανατρέξτε στον *Οδηγό τεχνολογίας Dell* που είναι διαθέσιμος στον σκληρό σας δίσκο ή στη διεύθυνση support.dell.com/manuals).

No timer tick interrupt — Πιθανή δυσλειτουργία τσιπ στην κάρτα συστήματος ή βλάβη της μητρικής κάρτας (ανατρέξτε στην ενότητα «Επικοινωνία με την Dell» στη σελίδα 64 για βοήθεια). Επικοινωνήστε με την Dell (ανατρέξτε στην ενότητα «Επικοινωνία με την Dell» στη σελίδα 69).

Hardware Troubleshooter

Εάν μία συσκευή είτε δεν ανιχνευθεί κατά τη ρύθμιση του λειτουργικού συστήματος ή ανιχνευθεί αλλά έχει διαμορφωθεί λανθασμένα, μπορείτε να χρησιμοποιήσετε το **Hardware Troubleshooter** για να επιλύσετε την ασυμβατότητα.

Για να ξεκινήσετε το Hardware Troubleshooter:

1. Κάντε κλικ στο **Start** (Έναρξη)  → **Help and Support** (Βοήθεια και Υποστήριξη).
2. Πληκτρολογήστε `hardware troubleshooter` στο πεδίο αναζήτησης και πατήστε το <Enter> για να ξεκινήσει η αναζήτηση.
3. Στα αποτελέσματα αναζήτησης, επιλέξτε την επιλογή που περιγράφει καλύτερα το πρόβλημα και ακολουθήστε τα υπόλοιπα βήματα αντιμετώπισης προβλημάτων.

Διαγνωστικό πρόγραμμα της Dell

Εάν αντιμετωπίσετε κάποιο πρόβλημα με τον υπολογιστή σας, πραγματοποιήστε τους ελέγχους που αναφέρονται στην ενότητα «Κλειδιά και προβλήματα λογισμικού» στη σελίδα 39 και εκτελέστε το διαγνωστικό πρόγραμμα της Dell πριν επικοινωνήσετε με την Dell για τεχνική βοήθεια.

 **ΣΗΜΕΙΩΣΗ:** Το Διαγνωστικό πρόγραμμα της Dell λειτουργεί μόνο σε υπολογιστές Dell.

 **ΣΗΜΕΙΩΣΗ:** Το *Προγράμματα οδήγησης και βοηθητικές εφαρμογές* ενδέχεται να μην αποσταλεί μαζί με τον υπολογιστή σας.

Βεβαιωθείτε ότι η συσκευή που θέλετε να δοκιμάσετε εμφανίζεται στο πρόγραμμα ρυθμίσεων συστήματος και είναι ενεργή. Πατήστε <F2> κατά τη διάρκεια του POST (Power On Self Test) για να εισέλθετε στο βοηθητικό πρόγραμμα ρυθμίσεων συστήματος (BIOS).

Ξεκινήστε το διαγνωστικό πρόγραμμα της Dell από τη μονάδα σκληρού δίσκου σας ή από το *Προγράμματα οδήγησης και βοηθητικές εφαρμογές*.



Έναρξη του Διαγνωστικού προγράμματος της Dell από τον σκληρό δίσκο

Το διαγνωστικό πρόγραμμα της Dell βρίσκεται σε ένα κρυφό τμήμα διαγνωστικού βοηθητικού προγράμματος στον σκληρό σας δίσκο.

 **ΣΗΜΕΙΩΣΗ:** Αν ο υπολογιστής σας δεν μπορεί να εμφανίσει μια εικόνα οθόνης, ανατρέξτε στην ενότητα «Επικοινωνία με την Dell» στη σελίδα 69).

1. Βεβαιωθείτε ότι ο υπολογιστής είναι συνδεδεμένος σε ηλεκτρική πρίζα, η οποία είστε βέβαιοι ότι λειτουργεί.
2. Εκκινήστε (ή επανεκκινήστε) τον υπολογιστή σας.

Χρήση εργαλείων υποστήριξης

- Όταν εμφανιστεί το λογότυπο DELL™, πατήστε αμέσως το <F12>. Επιλέξτε **Diagnostics** (Διαγνωστικό πρόγραμμα) από το μενού εκκίνησης και πατήστε <Enter>. Αυτό μπορεί να προκαλέσει αξιολόγηση του συστήματος πριν την εκκίνηση (PSA) στον υπολογιστή.
-  **ΣΗΜΕΙΩΣΗ:** Εάν περιμένετε πολλή ώρα και εμφανιστεί το λογότυπο του λειτουργικού συστήματος, συνεχίστε να περιμένετε μέχρι να προβληθεί η επιφάνεια εργασίας των Microsoft® Windows®. Στη συνέχεια, τερματίστε τη λειτουργία του υπολογιστή σας και δοκιμάστε ξανά.
-  **ΣΗΜΕΙΩΣΗ:** Αν εμφανιστεί ένα μήνυμα ότι δεν βρέθηκε τμήμα διαγνωστικού, εκτελέστε το διαγνωστικό πρόγραμμα της Dell από το δίσκο *Προγράμματα οδήγησης και βοηθητικές εφαρμογές*.

Αν ξεκινήσει το PSA:

- Το PSA θα ξεκινήσει την εκτέλεση των ελέγχων.
- Αν το PSA ολοκληρωθεί με επιτυχία, εμφανίζεται το παρακάτω μήνυμα: «No problems have been found with this system so far. Do you want to run the remaining memory tests? This will take about 30 minutes or more. Do you want to continue? (Recommended).»
- Αν αντιμετωπίζετε προβλήματα με τη μνήμη πατήστε <y>, διαφορετικά πατήστε <n>.
- Εμφανίζεται το παρακάτω μήνυμα «Booting Dell Diagnostic Utility Partition. Press any key to continue.»
- Πατήστε ένα πλήκτρο για να συνεχίσετε. Εμφανίζεται το παράθυρο **Choose An Option** (Επιλέξτε).

Αν δεν ξεκινήσει το PSA:

Πατήστε οποιοδήποτε πλήκτρο για να ξεκινήσει το Διαγνωστικό πρόγραμμα της Dell από το διαμέρισμα της βοηθητικής εφαρμογής διαγνωστικών ελέγχων στη μονάδα του σκληρού σας δίσκου και μεταβείτε στο παράθυρο **Choose An Option** (Επιλέξτε).

4. Επιλέξτε τον έλεγχο που θέλετε να εκτελέσετε.
5. Εάν αντιμετωπίσετε πρόβλημα κατά τη διάρκεια του ελέγχου, εμφανίζεται ένα μήνυμα με έναν κωδικό σφάλματος και μια περιγραφή του προβλήματος. Καταγράψτε τον κωδικό σφάλματος και την περιγραφή του προβλήματος και επικοινωνήστε με την Dell (ανατρέξτε στην ενότητα «Επικοινωνία με την Dell» στη σελίδα 69).



ΣΗΜΕΙΩΣΗ: Η ετικέτα εξυπηρέτησης για τον υπολογιστή σας βρίσκεται στο επάνω μέρος της κάθε οθόνης ελέγχου. Η ετικέτα εξυπηρέτησης σας βοηθάει να προσδιορίσετε τον υπολογιστή σας όταν επικοινωνείτε με την Dell.

6. Όταν ολοκληρωθούν οι έλεγχοι, κλείστε την οθόνη ελέγχων για να επιστρέψετε στο παράθυρο **Choose An Option** (Επιλέξτε).
7. Για έξοδο από το Διαγνωστικό πρόγραμμα της Dell και επανεκκίνηση του υπολογιστή, κάντε κλικ στο **Exit** (Έξοδος).

Έναρξη του Διαγνωστικού προγράμματος της Dell από το Προγράμματα οδήγησης και βοηθητικές εφαρμογές

 **ΣΗΜΕΙΩΣΗ:** Ο υπολογιστής σας δεν διαθέτει εσωτερική μονάδα οπτικών δίσκων. Χρησιμοποιήστε μια εξωτερική μονάδα οπτικών δίσκων ή μια εξωτερική συσκευή αποθήκευσης για τις διαδικασίες που χρειάζονται δίσκους.

 **ΣΗΜΕΙΩΣΗ:** Το *Προγράμματα οδήγησης και βοηθητικές εφαρμογές* ενδέχεται να μην αποσταλεί μαζί με τον υπολογιστή σας.

1. Τοποθετήστε το δίσκο *Προγράμματα οδήγησης και βοηθητικές εφαρμογές*.
2. Τερματίστε και κάντε επανεκκίνηση του υπολογιστή.
Όταν εμφανιστεί το λογότυπο DELL™, πατήστε αμέσως το <F12>.

 **ΣΗΜΕΙΩΣΗ:** Εάν περιμένετε πολλή ώρα και εμφανιστεί το λογότυπο του λειτουργικού συστήματος, συνεχίστε να περιμένετε μέχρι να προβληθεί η επιφάνεια εργασίας των Microsoft® Windows®. Στη συνέχεια, τερματίστε τη λειτουργία του υπολογιστή σας και δοκιμάστε ξανά.

 **ΣΗΜΕΙΩΣΗ:** Τα βήματα που ακολουθούν αλλάζουν την ακολουθία εκκίνησης μόνο για μία φορά. Στην επόμενη διαδικασία εκκίνησης, η εκκίνηση του υπολογιστή γίνεται σύμφωνα με τις συσκευές που καθορίζονται στο πρόγραμμα ρύθμισης του συστήματος.

3. Όταν εμφανιστεί η λίστα με τις συσκευές εκκίνησης, επιλέξτε **CD/DVD/CD-RW** και πατήστε <Enter>.
4. Στο μενού που εμφανίζεται επιλέξτε **Boot from CD-ROM** (Εκκίνηση από το CD-ROM) και πατήστε <Enter>.

5. Πληκτρολογήστε 1 για να ανοίξει το μενού CD και πατήστε <Enter> για να προχωρήσετε.
6. Επιλέξτε **Run the 32 Bit Dell Diagnostics** (Εκτέλεση του διαγνωστικού προγράμματος 32 Bit της Dell) από την αριθμημένη λίστα. Εάν υπάρχουν πολλές εκδόσεις, επιλέξτε την έκδοση που είναι κατάλληλη για τον υπολογιστή σας.
7. Επιλέξτε τον έλεγχο που θέλετε να εκτελέσετε.
8. Εάν αντιμετωπίσετε πρόβλημα κατά τη διάρκεια του ελέγχου, εμφανίζεται ένα μήνυμα με έναν κωδικό σφάλματος και μια περιγραφή του προβλήματος. Καταγράψτε τον κωδικό σφάλματος και την περιγραφή του προβλήματος και επικοινωνήστε με την Dell (ανατρέξτε στην ενότητα «Επικοινωνία με την Dell» στη σελίδα 69).
-  **ΣΗΜΕΙΩΣΗ:** Η ετικέτα εξυπηρέτησης για τον υπολογιστή σας βρίσκεται στο επάνω μέρος της κάθε οθόνης ελέγχου. Η ετικέτα εξυπηρέτησης σας βοηθάει να προσδιορίσετε τον υπολογιστή σας όταν επικοινωνείτε με την Dell.
9. Όταν ολοκληρωθούν οι έλεγχοι, κλείστε την οθόνη ελέγχων για να επιστρέψετε στο παράθυρο **Choose An Option** (Επιλέξτε).
10. Για έξοδο από το Διαγνωστικό πρόγραμμα της Dell και επανεκκίνηση του υπολογιστή, κάντε κλικ στο **Exit** (Έξοδος).
11. Αφαιρέστε το δίσκο *Προγράμματα οδήγησης και βοηθητικές εφαρμογές*.

Επαναφορά του λειτουργικού συστήματος

Μπορείτε να επαναφέρετε το λειτουργικό σύστημα του υπολογιστή σας χρησιμοποιώντας μία από τις παρακάτω επιλογές:

⚠ ΠΡΟΣΟΧΗ: Με τη χρήση του Dell Factory Image Restore ή του *δίσκου επαναφοράς του λειτουργικού συστήματος* διαγράφονται μόνιμα όλα τα αρχεία δεδομένων του υπολογιστή σας. Εάν γίνεται, πριν χρησιμοποιήσετε αυτές τις επιλογές, δημιουργήστε αντίγραφα ασφαλείας των αρχείων δεδομένων σας.

| Επιλογή | Χρήση |
|--------------------------------|---|
| Επαναφορά Συστήματος | ως πρώτη λύση |
| Dell DataSafe Local Backup | αν η Επαναφορά Συστήματος δεν λύσει το πρόβλημά σας |
| Μέσο αποκατάστασης συστήματος | όταν ένα πρόβλημα λειτουργικού συστήματος εμποδίζει τη χρήση της Επαναφοράς Συστήματος και του DataSafe Local Backup κατά την εγκατάσταση του εργοστασιακού ειδώλου σε έναν καινούργιο σκληρό δίσκο |
| Dell Factory Image Restore | για να επαναφέρετε τον υπολογιστή σας στην κατάσταση λειτουργίας που βρισκόταν όταν τον παραλάβατε |
| Δίσκος λειτουργικού συστήματος | για την επανεγκατάσταση του λειτουργικού συστήματος στον υπολογιστή σας |

✍ ΣΗΜΕΙΩΣΗ: Ο δίσκος *λειτουργικού συστήματος* μπορεί να μην αποσταλεί με τον υπολογιστή σας.

Επαναφορά Συστήματος

Τα λειτουργικά συστήματα των Windows προσφέρουν μια επιλογή Επαναφορά Συστήματος η οποία σας επιτρέπει να επαναφέρετε τον υπολογιστή σας σε μια προηγούμενη κατάσταση λειτουργίας (χωρίς να επηρεαστούν τα αρχεία δεδομένων), σε περίπτωση που οι αλλαγές στο υλικό, το λογισμικό ή άλλες ρυθμίσεις συστήματος έχουν αφήσει τον υπολογιστή σε κάποια ανεπιθύμητη κατάσταση λειτουργίας. Οι τυχόν αλλαγές που κάνει στον υπολογιστή σας η Επαναφορά Συστήματος, είναι απολύτως αναστρέψιμες.

 **ΠΡΟΣΟΧΗ:** Φροντίστε να δημιουργείτε τακτικά αντίγραφα ασφαλείας των δεδομένων σας. Η Επαναφορά Συστήματος δεν παρακολουθεί ή επαναφέρει τα αρχεία δεδομένων σας.

Έναρξη της Επαναφοράς συστήματος

Για να επαναφέρετε τον υπολογιστή σας:

1. Κάντε κλικ στο **Start** (Έναρξη) .
2. Στο πλαίσιο αναζήτησης, πληκτρολογήστε **System Restore** (Επαναφορά Συστήματος) και πατήστε <Enter>.

 **ΣΗΜΕΙΩΣΗ:** Μπορεί να εμφανιστεί το παράθυρο **User Account Control** (Έλεγχος λογαριασμού χρήστη). Εάν είστε διαχειριστής στον υπολογιστή, κάντε κλικ στο **Continue** (Συνέχεια). Σε διαφορετική περίπτωση, επικοινωνήστε με τον διαχειριστή σας για να συνεχίσετε την επιθυμητή ενέργεια.

3. Κάντε κλικ στο **Επόμενο** και ακολουθήστε τις οδηγίες στην οθόνη.

Σε περίπτωση που η Επαναφορά Συστήματος δεν επιλύσει το θέμα, μπορείτε να κάνετε ανáιρεση της τελευταίας επαναφοράς συστήματος.

Ακύρωση της τελευταίας επαναφοράς συστήματος

 **ΣΗΜΕΙΩΣΗ:** Μην αλλάξετε, ανοίξετε, ή διαγράψετε αρχεία ή προγράμματα μέχρι να ολοκληρωθεί η επαναφορά. Μην αλλάξετε, ανοίξετε, ή διαγράψετε αρχεία ή προγράμματα μέχρι να ολοκληρωθεί η επαναφορά.

1. Κάντε κλικ στο **Start** (Έναρξη) .
2. Στο πλαίσιο αναζήτησης, πληκτρολογήστε *System Restore* (Επαναφορά Συστήματος) και πατήστε <Enter>.
3. Κάντε κλικ στο **Undo my last restoration** (Ακύρωση της τελευταίας επαναφοράς) και κατόπιν στο **Next** (Επόμενο).

Dell DataSafe Local Backup

 **ΠΡΟΣΟΧΗ:** Η χρήση του Dell DataSafe Local Backup για την επαναφορά του λειτουργικού συστήματος καταργεί όποια προγράμματα ή προγράμματα οδήγησης εγκαταστάθηκαν μετά την παραλαβή του υπολογιστή σας. Προετοιμάστε μέσα αντιγράφων ασφαλείας για τις εφαρμογές που χρειάζεται να εγκαταστήσετε στον υπολογιστή σας, πριν χρησιμοποιήσετε το Dell DataSafe Local Backup. Χρησιμοποιήστε το Dell DataSafe Local Backup μόνο εάν η Επαναφορά Συστήματος δεν έλυσε το πρόβλημα του λειτουργικού σας συστήματος.

 **ΠΡΟΣΟΧΗ:** Παρόλο που το Dell Datasafe Local Backup είναι σχεδιασμένο ώστε να διατηρεί τα αρχεία δεδομένων στον υπολογιστή σας, συνιστάται να δημιουργήσετε αντίγραφα ασφαλείας των δεδομένων σας πριν χρησιμοποιήσετε το Dell DataSafe Local Backup.

 **ΣΗΜΕΙΩΣΗ:** Το Dell DataSafe Local Backup μπορεί να μην είναι διαθέσιμο σε όλες τις περιοχές.

 **ΣΗΜΕΙΩΣΗ:** Αν το Dell DataSafe Local Backup δεν είναι διαθέσιμο στον υπολογιστή σας, χρησιμοποιήστε το Dell Factory Image Restore (ανατρέξτε στην ενότητα «Dell Factory Image Restore» στη σελίδα 56) για να επαναφέρετε το λειτουργικό σύστημα.

Μπορείτε να χρησιμοποιήσετε το Dell DataSafe Local Backup για την επαναφορά του σκληρού σας δίσκου στην κατάσταση λειτουργίας που βρισκόταν όταν αγοράσατε τον υπολογιστή, διατηρώντας τα αρχεία δεδομένων στον υπολογιστή.

Το Dell DataSafe Local Backup σας επιτρέπει να:

- δημιουργείτε αντίγραφα και να επαναφέρετε τον υπολογιστή σας σε μια προηγούμενη κατάσταση λειτουργίας
- δημιουργήσετε ένα μέσο αποκατάστασης

Dell DataSafe Local Backup Basic

Για την επαναφορά του εργοστασιακού ειδώλου διατηρώντας τα αρχεία δεδομένων:

1. Σβήστε τον υπολογιστή.
2. Αποσυνδέστε όλες τις συσκευές (μονάδα USB, εκτυπωτής, κ.λπ.) που είναι συνδεδεμένες στον υπολογιστή και αφαιρέστε τυχόν υλικό που προστέθηκε πρόσφατα.

 **ΣΗΜΕΙΩΣΗ:** Μην αποσυνδέετε το μετασχηματιστή AC.

3. Εκκινήστε τον υπολογιστή σας.
4. Όταν εμφανιστεί το λογότυπο της DELL™, πατήστε το <F8> αρκετές φορές ώστε να ανοίξει το παράθυρο **Advanced Boot Options** (Προηγμένες επιλογές εκκίνησης).

 **ΣΗΜΕΙΩΣΗ:** Εάν περιμένετε πολλή ώρα και εμφανιστεί το λογότυπο του λειτουργικού συστήματος, συνεχίστε να περιμένετε μέχρι να προβληθεί η επιφάνεια εργασίας των Microsoft® Windows®. Στη συνέχεια, τερματίστε τη λειτουργία του υπολογιστή σας και δοκιμάστε ξανά.

Επαναφορά του λειτουργικού συστήματος

5. Επιλέξτε **Repair Your Computer** (Επιδιόρθωση του υπολογιστή σας).
6. Επιλέξτε **Dell DataSafe Restore and Emergency Backup** από τις επιλογές του μενού **System Recovery Options** (Επιλογές Επαναφοράς Συστήματος) και ακολουθήστε τις οδηγίες στην οθόνη.

 **ΣΗΜΕΙΩΣΗ:** Η διαδικασία αποκατάστασης μπορεί να διαρκέσει μία ώρα ή και περισσότερο ανάλογα με το μέγεθος των δεδομένων.

 **ΣΗΜΕΙΩΣΗ:** Για περισσότερες πληροφορίες, ανατρέξτε στο άρθρο 353560 της γνωσιακής βάσης στη διεύθυνση support.dell.com.

Αναβάθμιση σε Dell DataSafe Local Backup Professional

 **ΣΗΜΕΙΩΣΗ:** Το Dell DataSafe Local Backup Professional μπορεί να είναι εγκατεστημένο στον υπολογιστή σας, εφόσον το παραγγείλετε κατά την αγορά.

Το Dell DataSafe Local Backup Professional παρέχει πρόσθετες δυνατότητες που σας επιτρέπουν να:

- δημιουργείτε αντίγραφα ασφαλείας και να επαναφέρετε τον υπολογιστή σας με βάση τους τύπους των αρχείων
- δημιουργείτε αντίγραφα ασφαλείας σε μια τοπική συσκευή αποθήκευσης
- προγραμματίζετε αυτόματη δημιουργία αντιγράφων ασφαλείας

αναβαθμίζετε σε Dell DataSafe Local Backup Professional:

1. Κάντε διπλό κλικ στο εικονίδιο Dell DataSafe Local Backup  στη γραμμή εργασιών.
2. Κάντε κλικ στο **UPGRADE NOW!** (ΑΜΕΣΗ ΑΝΑΒΑΘΜΙΣΗ!)
3. Για να ολοκληρώσετε την αναβάθμιση, ακολουθήστε τις οδηγίες στην οθόνη.

Μέσο αποκατάστασης συστήματος

 **ΠΡΟΣΟΧΗ:** Παρόλο που το μέσο αποκατάστασης συστήματος έχει σχεδιαστεί ώστε να διατηρεί τα αρχεία δεδομένων στον υπολογιστή σας, συνιστάται να δημιουργήσετε αντίγραφα ασφαλείας των αρχείων δεδομένων σας πριν τη χρήση του.

 **ΣΗΜΕΙΩΣΗ:** Ο υπολογιστής σας δεν διαθέτει εσωτερική μονάδα οπτικών δίσκων. Χρησιμοποιήστε μια εξωτερική μονάδα οπτικών δίσκων ή μια εξωτερική συσκευή αποθήκευσης για τις διαδικασίες που χρειάζονται δίσκους.

Μπορείτε να χρησιμοποιήσετε το μέσο αποκατάστασης συστήματος, που δημιουργήθηκε χρησιμοποιώντας το Dell DataSafe Local Backup, ώστε να επαναφέρετε τον σκληρό σας δίσκο στην κατάσταση λειτουργίας που βρισκόταν όταν αγοράσατε

τον υπολογιστή και να διατηρήσετε τα αρχεία δεδομένων στον υπολογιστή σας.

Χρησιμοποιήστε το μέσο αποκατάστασης συστήματος σε περίπτωση:

- Πρόβλημα λειτουργικού συστήματος που εμποδίζει τη χρήση επιλογών επαναφοράς που είναι εγκατεστημένες στον υπολογιστή σας.
- Πρόβλημα σκληρού δίσκου που εμποδίζει την αποκατάσταση δεδομένων.

Για την επαναφορά του εργοστασιακού ειδώλου του υπολογιστή σας χρησιμοποιώντας το μέσο αποκατάστασης συστήματος:

1. Τοποθετήστε το δίσκο ή τη μνήμη USB αποκατάστασης συστήματος και επανεκκινήστε το υπολογιστή σας.
2. Όταν εμφανιστεί το λογότυπο DELL™, πατήστε αμέσως το <F12>.

 **ΣΗΜΕΙΩΣΗ:** Εάν περιμένετε πολλή ώρα και εμφανιστεί το λογότυπο του λειτουργικού συστήματος, συνεχίστε να περιμένετε μέχρι να προβληθεί η επιφάνεια εργασίας των Microsoft® Windows®. Στη συνέχεια, τερματίστε τη λειτουργία του υπολογιστή σας και δοκιμάστε ξανά.

3. Επιλέξτε την κατάλληλη συσκευή εκκίνησης από τη λίστα και πατήστε <Enter>.
4. Ακολουθήστε τις οδηγίες στην οθόνη για να ολοκληρώσετε τη διαδικασία αποκατάστασης.

Dell Factory Image Restore

 **ΠΡΟΣΟΧΗ:** Η χρήση του Dell Factory Image Restore για την επαναφορά του λειτουργικού συστήματος διαγράφει όλα τα δεδομένα από τη μονάδα του σκληρού δίσκου και καταργεί όποια προγράμματα ή προγράμματα οδήγησης εγκαταστάθηκαν μετά την παραλαβή του υπολογιστή σας. Εάν γίνεται, πριν χρησιμοποιήσετε αυτή την επιλογή, δημιουργήστε αντίγραφα ασφαλείας των δεδομένων. Χρησιμοποιήστε το Dell Factory Image Restore μόνο εάν η Επαναφορά συστήματος δεν έλυσε το πρόβλημα του λειτουργικού σας συστήματος.

 **ΣΗΜΕΙΩΣΗ:** Το Dell Factory Image Restore μπορεί να μην είναι διαθέσιμο σε ορισμένες χώρες ή σε ορισμένους υπολογιστές.

 **ΣΗΜΕΙΩΣΗ:** Αν το Dell Factory Image Restore δεν είναι διαθέσιμο στον υπολογιστή σας, χρησιμοποιήστε το Dell DataSafe Local Backup (ανατρέξτε στην ενότητα «Dell DataSafe Local Backup» στη σελίδα 54) για να επαναφέρετε το λειτουργικό σύστημα.

Χρησιμοποιήστε το Dell Factory Image Restore μόνο ως την τελευταία μέθοδο επαναφοράς του λειτουργικού σας συστήματος. Η επιλογή αυτή επαναφέρει τη μονάδα σκληρού δίσκου σας στην κατάσταση λειτουργίας που βρισκόταν όταν αγοράσατε τον υπολογιστή. Όποια προγράμματα ή αρχεία προστέθηκαν από τότε που παραλάβατε τον υπολογιστή σας — συμπεριλαμβανομένων και αρχείων δεδομένων — διαγράφονται για πάντα από τη μονάδα του σκληρού δίσκου. Στα αρχεία δεδομένων περιλαμβάνονται έγγραφα, υπολογιστικά φύλλα, μηνύματα ηλεκτρονικού ταχυδρομείου, ψηφιακές φωτογραφίες, αρχεία μουσικής κ.λπ. Εάν γίνεται, πριν

χρησιμοποιήσετε το Dell Factory Image Restore, δημιουργήστε αντίγραφα ασφαλείας όλων των δεδομένων.

Εκτέλεση του Dell Factory Image Restore

1. Ανοίξτε τον υπολογιστή.
2. Όταν εμφανιστεί το λογότυπο της DELL™, πατήστε το <F8> αρκετές φορές ώστε να ανοίξει το παράθυρο **Advanced Boot Options** (Προηγμένες επιλογές εκκίνησης).

 **ΣΗΜΕΙΩΣΗ:** Εάν περιμένετε πολλή ώρα και εμφανιστεί το λογότυπο του λειτουργικού συστήματος, συνεχίστε να περιμένετε μέχρι να προβληθεί η επιφάνεια εργασίας των Microsoft® Windows®. Στη συνέχεια, εκτελέστε επανεκκίνηση του υπολογιστή σας και δοκιμάστε ξανά.

Επαναφορά του λειτουργικού συστήματος

3. Επιλέξτε **Repair Your Computer** (Επιδιόρθωση του υπολογιστή σας). Εμφανίζεται το παράθυρο **System Recovery Options** (Επιλογές αποκατάστασης συστήματος).
4. Επιλέξτε μια διάταξη πληκτρολογίου και κάντε κλικ στο **Next** (Επόμενο).
5. Για πρόσβαση στις επιλογές αποκατάστασης, συνδεθείτε ως τοπικός χρήστης. Για πρόσβαση στη γραμμή εντολών, πληκτρολογήστε `administrator` (διαχειριστής) στο πεδίο User name (Όνομα χρήστη) και στη συνέχεια, κάντε κλικ στο **OK**.
6. Κάντε κλικ στο **Dell Factory Image Restore**. Εμφανίζεται η οθόνη υποδοχής του **Dell Factory Image Restore**.
 **ΣΗΜΕΙΩΣΗ:** Ανάλογα με τις ρυθμίσεις σας, μπορεί να χρειαστεί να επιλέξετε **Dell Factory Tools** (Εργαλεία Dell Factory) και στη συνέχεια **Dell Factory Image Restore**.

7. Κάντε κλικ στο **Next** (Επόμενο). Εμφανίζεται η οθόνη **Confirm Data Deletion** (Επιβεβαίωση διαγραφής δεδομένων).
 **ΣΗΜΕΙΩΣΗ:** Εάν δεν θέλετε να προχωρήσετε με το Factory Image Restore, κάντε κλικ στο **Cancel** (Άκυρο).
8. Κάντε κλικ στο πλαίσιο ελέγχου για να επιβεβαιώσετε ότι θέλετε να συνεχίσετε την επαναδιαμόρφωση της μονάδας του σκληρού δίσκου και την επαναφορά του λογισμικού του συστήματος στην εργοστασιακή του κατάσταση και στη συνέχεια, κάντε κλικ στο **Next** (Επόμενο). Αρχίζει η διαδικασία επαναφοράς και για να ολοκληρωθεί, μπορεί να χρειαστούν πέντε ή περισσότερα λεπτά. Όταν έχει γίνει επαναφορά των εργοστασιακά εγκατεστημένων εφαρμογών και του λειτουργικού συστήματος στην κατάσταση εργοστασίου, εμφανίζεται ένα μήνυμα.
9. Κάντε κλικ στο **Finish** (Τέλος) για επανεκκίνηση του υπολογιστή.

Λήψη βοήθειας

Αν αντιμετωπίζετε πρόβλημα με τον υπολογιστή σας, μπορείτε να εκτελέσετε τα παρακάτω βήματα για να διαγνώσετε και να επιλύσετε το πρόβλημα:

1. Ανατρέξτε στην ενότητα «Επίλυση προβλημάτων» στη σελίδα 34 για πληροφορίες και διαδικασίες που σχετίζονται με το πρόβλημα που αντιμετωπίζει ο υπολογιστής σας.
2. Ανατρέξτε στον *Οδηγό τεχνολογίας Dell* που είναι διαθέσιμος στον σκληρό σας δίσκο ή στη διεύθυνση **support.dell.com/manuals** για περισσότερες πληροφορίες σχετικά με την αντιμετώπιση προβλημάτων.
3. Ανατρέξτε στην ενότητα «Διαγνωστικό πρόγραμμα της Dell» στη σελίδα 47 για διαδικασίες σχετικά με την εκτέλεση του διαγνωστικού προγράμματος της Dell.
4. Συμπληρώστε τη «Λίστα ελέγχου διάγνωσης» στη σελίδα 66.
5. Η εκτεταμένη γκάμα online υπηρεσιών που διατίθενται από την τοποθεσία υποστήριξης της Dell (**support.dell.com**) για βοήθεια με τις διαδικασίες εγκατάστασης και αντιμετώπισης προβλημάτων. Ανατρέξτε στην ενότητα «Online υπηρεσίες» 63 για μια πιο εκτενή λίστα της online υποστήριξης της Dell.
6. Αν τα προηγούμενα βήματα δεν επέλυσαν το πρόβλημα, ανατρέξτε στην ενότητα «Προτού τηλεφωνήσετε» στη σελίδα 67.



ΣΗΜΕΙΩΣΗ: Καλέστε την υποστήριξη της Dell από ένα τηλέφωνο κοντά στον υπολογιστή σας, ώστε το προσωπικό να μπορέσει να σας βοηθήσει με τυχόν απαιτούμενες διαδικασίες.



ΣΗΜΕΙΩΣΗ: Το σύστημα της Dell με τους κωδικούς ταχείας εξυπηρέτησης μπορεί να μην είναι διαθέσιμο σε όλες τις χώρες.

Λήψη βοήθειας

Όταν σας ζητηθεί από το αυτόματο τηλεφωνικό σύστημα της Dell, πληκτρολογήστε τον κωδικό ταχείας εξυπηρέτησης για να συνδεθείτε απευθείας με το αρμόδιο προσωπικό υποστήριξης. Εάν δεν έχετε κωδικό ταχείας εξυπηρέτησης, ανοίξτε το φάκελο **Dell Accessories** (Εξαρτήματα Dell), κάντε διπλό κλικ στο εικονίδιο του **κωδικού ταχείας εξυπηρέτησης** και ακολουθήστε τις οδηγίες.

 **ΣΗΜΕΙΩΣΗ:** Ορισμένες από τις υπηρεσίες δεν είναι πάντα διαθέσιμες σε όλες τις περιοχές εκτός της ηπειρωτικής Αμερικής. Καλέστε τον αντιπρόσωπο της Dell στην περιοχή σας για πληροφορίες διαθεσιμότητας.

Τεχνική υποστήριξη και εξυπηρέτηση πελατών

Οι υπηρεσίες υποστήριξης της Dell είναι στη διάθεσή σας για απάντηση σε ερωτήσεις σχετικά με το υλικό της Dell. Το προσωπικό υποστήριξής μας χρησιμοποιεί διαγνωστικούς ελέγχους που βασίζονται σε υπολογιστές για γρήγορες, ακριβείς απαντήσεις.

Για να επικοινωνήσετε με την υπηρεσία υποστήριξης της Dell, ανατρέξτε στην ενότητα «Προτού τηλεφωνήσετε» στη σελίδα 67 και κατόπιν για να δείτε τις πληροφορίες επικοινωνίας για την περιοχή σας επισκεφθείτε την τοποθεσία **support.dell.com**.

DellConnect

Το DellConnect™ είναι ένα απλό εργαλείο online πρόσβασης που επιτρέπει σε έναν συνεργάτη υποστήριξης και εξυπηρέτησης της Dell να έχει πρόσβαση στον υπολογιστή σας μέσω μιας ευρυζωνικής σύνδεσης, να διαγνώσει το πρόβλημα και να το επιδιορθώσει, κι όλα αυτά υπό την επίβλεψή σας. Για περισσότερες πληροφορίες, επισκεφθείτε την τοποθεσία www.dell.com/dellconnect.

Online υπηρεσίες

Μπορείτε να ενημερωθείτε για τα προϊόντα και τις υπηρεσίες της Dell στις παρακάτω τοποθεσίες στο web:

- www.dell.com
- www.dell.com/ap (Χώρες της Ασίας/Ειρηνικού μόνο)
- www.dell.com/jp (Ιαπωνία μόνο)
- www.euro.dell.com (Ευρώπη μόνο)
- www.dell.com/la (Λατινική Αμερική και χώρες της Καραϊβικής μόνο)
- www.dell.ca (Καναδάς μόνο)

Για πρόσβαση στην Υποστήριξη της Dell χρησιμοποιήστε τις παρακάτω τοποθεσίες στο web και διευθύνσεις e-mail:

Τοποθεσίες υποστήριξης της Dell στο web

- support.dell.com
- support.jp.dell.com (Ιαπωνία μόνο)
- support.euro.dell.com (Ευρώπη μόνο)

Διευθύνσεις e-mail υποστήριξης της Dell

- mobile_support@us.dell.com
- support@us.dell.com
- la-techsupport@dell.com (Λατινική Αμερική και χώρες της Καραϊβικής μόνο)
- apsupport@dell.com (χώρες Ασίας/Ειρηνικού μόνο)

Διευθύνσεις e-mail μάρκετινγκ και πωλήσεων της Dell

- apmarketing@dell.com (χώρες Ασίας/Ειρηνικού μόνο)
- sales_canada@dell.com (Καναδάς μόνο)

Ανώνυμο πρωτόκολλο μεταφοράς αρχείων (FTP)

- [ftp.dell.com](ftp://ftp.dell.com)

Συνδεθείτε ως χρήστης: `anonymous` και δώστε τη διεύθυνση e-mail σας ως κωδικό πρόσβασης.

Αυτοματοποιημένη υπηρεσία κατάστασης παραγγελίας

Για να ελέγξετε την κατάσταση κάποιου προϊόντος της Dell που παραγγείλατε, μπορείτε να επισκεφθείτε τη διεύθυνση **support.dell.com** ή να καλέσετε την αυτοματοποιημένη υπηρεσία κατάστασης παραγγελίας. Θα σας ζητηθούν οι απαραίτητες πληροφορίες για τον εντοπισμό και την αναφορά της κατάστασης της παραγγελίας σας.

Εάν έχετε κάποιο πρόβλημα με την παραγγελία σας, όπως μέρη που λείπουν, λάθος μέρη ή εσφαλμένη τιμολόγηση, επικοινωνήστε με την Dell στην εξυπηρέτηση πελατών. Έχετε το τιμολόγιο ή το δελτίο αποστολή σας έτοιμο όταν καλείτε.

Για τον τηλεφωνικό αριθμό κλήσης στην περιοχή σας, ανατρέξτε στην ενότητα «Επικοινωνία με την Dell» στη σελίδα 69.

Πληροφορίες προϊόντος

Αν χρειάζεστε πληροφορίες σχετικά με την αγορά πρόσθετων προϊόντων που διατίθενται από την Dell ή αν θα θέλατε να κάνετε μια παραγγελία, επισκεφθείτε την τοποθεσία της Dell στο web στη διεύθυνση **www.dell.com**. Για τον τηλεφωνικό αριθμό κλήσης στην περιοχή σας ή για να μιλήσετε με έναν ειδικό πωλήσεων, ανατρέξτε στην ενότητα «Επικοινωνία με την Dell» στη σελίδα 69.

Επιστροφή προϊόντων για επισκευή στα πλαίσια της εγγύησης ή έναντι πληρωμής

Ετοιμάστε όλα τα προς επιστροφή στοιχεία, είτε πρόκειται για επισκευή είτε για αποζημίωση, ως εξής:

 **ΣΗΜΕΙΩΣΗ:** Πριν επιστρέψετε το προϊόν σε εμάς, βεβαιωθείτε ότι δημιουργήσατε αντίγραφο ασφαλείας των δεδομένων που υπάρχουν στη μονάδα σκληρού δίσκου σας και σε οποιαδήποτε άλλη συσκευή αποθήκευσης στο προϊόν. Αφαιρέστε οποιαδήποτε εμπιστευτική, ιδιόκτητη ή προσωπική πληροφορία, καθώς και μέσα που μπορούν να αφαιρεθούν όπως CD ή κάρτες μέσων. Η Dell δεν είναι υπεύθυνη για τα εμπιστευτικά, ιδιόκτητα ή προσωπικά σας στοιχεία, ούτε για δεδομένα που έχουν χαθεί ή καταστραφεί ή μέσα που βρίσκονταν στο προϊόν κατά την επιστροφή του.

Λήψη βοήθειας

1. Καλέστε την Dell για να λάβετε έναν αριθμό εξουσιοδότησης επιστροφής υλικού και σημειώστε τον καθαρά και σε εμφανές σημείο στο εξωτερικό του κουτιού.

Για τον τηλεφωνικό αριθμό κλήσης στην περιοχή σας, ανατρέξτε στην ενότητα «Επικοινωνία με την Dell» στη σελίδα 69.

2. Συμπεριλάβετε ένα αντίγραφο του τιμολογίου και μια επιστολή που περιγράφει το λόγο της επιστροφής.
3. Συμπεριλάβετε ένα αντίγραφο της λίστας ελέγχου διάγνωσης (ανατρέξτε στην ενότητα «Λίστα ελέγχου διάγνωσης» στη σελίδα 66), υποδεικνύοντας του ελέγχους που έχετε εκτελέσει και τυχόν μηνύματα σφάλματος που αναφέρθηκαν από το Διαγνωστικό πρόγραμμα της Dell (ανατρέξτε στην ενότητα «Διαγνωστικό πρόγραμμα της Dell» στη σελίδα 47).

4. Συμπεριλάβετε τυχόν εξαρτήματα που σχετίζονται με τα επιστρεφόμενα (καλώδια τροφοδοσίας, λογισμικό, οδηγούς κ.λπ.) εάν ζητάτε πίστωση.
5. Συσκευάστε τον επιστρεφόμενο εξοπλισμό στην αρχική του (ή παρόμοια) συσκευασία.

 **ΣΗΜΕΙΩΣΗ:** Τα έξοδα αποστολής επιβαρύνουν τον αποστολέα. Επίσης θα πρέπει να ασφαλίσετε το προϊόν και να αναλάβετε την ευθύνη απώλειας κατά τη διάρκεια της αποστολής στην Dell. Δεν γίνονται δεκτά πακέτα με χρέωση του παραλήπτη.

 **ΣΗΜΕΙΩΣΗ:** Επιστροφές οι οποίες δεν πληρούν τις ως άνω αναφερόμενες προϋποθέσεις δεν θα γίνουν αποδεκτές από την Dell και θα σας επιστραφούν.

Λήψη βοήθειας

Μην ξεχάσετε να συμπληρώσετε την παρακάτω λίστα ελέγχου διάγνωσης. Εάν είναι δυνατόν, επιστρέψτε στον υπολογιστή σας και καλέστε την Dell για βοήθεια από ένα τηλέφωνο κοντά στον υπολογιστή σας. Μπορεί να σας ζητηθεί να πληκτρολογήσετε ορισμένες εντολές, να δώσετε λεπτομερείς πληροφορίες κατά τη διάρκεια των λειτουργιών ή να επιχειρήσετε άλλα βήματα αντιμετώπισης προβλημάτων που είναι δυνατά μόνο στον ίδιο τον υπολογιστή. Βεβαιωθείτε ότι είναι διαθέσιμη η τεκμηρίωση του υπολογιστή.

Λίστα ελέγχου διάγνωσης

- Όνομα:
- Ημερομηνία:
- Διεύθυνση:
- Αριθμός τηλεφώνου:
- Ετικέτα εξυπηρέτησης (γραμμωτός κώδικας στο κάτω μέρος του υπολογιστή):
- Κωδικός ταχείας εξυπηρέτησης:
- Αριθμός εξουσιοδότησης επιστροφής υλικού (εάν σας τον έχει δώσει κάποιος τεχνικός της Dell):

- Λειτουργικό σύστημα και έκδοση:
- Συσκευές:
- Κάρτες επέκτασης:
- Είστε συνδεδεμένοι σε δίκτυο; Ναι/Όχι
- Δίκτυο, έκδοση και κάρτα δικτύου:
- Προγράμματα και εκδόσεις:

Ανατρέξτε στην τεκμηρίωση του λειτουργικού σας συστήματος για να καθορίσετε τα περιεχόμενα των αρχείων εκκίνησης του υπολογιστή. Εφόσον ο υπολογιστής είναι συνδεδεμένος σε εκτυπωτή, εκτυπώστε το καθένα από τα αρχεία αυτά. Διαφορετικά, καταγράψτε τα περιεχόμενα του κάθε αρχείου πριν καλέσετε την Dell.

- Μήνυμα σφάλματος, κωδικός ηχητικού σήματος ή διαγνωστικός κωδικός:
- Περιγραφή προβλήματος και διαδικασίες αντιμετώπισης προβλημάτων που εκτελέσατε:

Επικοινωνία με την Dell

Για τους πελάτες στις Ηνωμένες Πολιτείες ισχύει ο αριθμός επικοινωνίας 800-WWW.DELL (800-999-3355).

 **ΣΗΜΕΙΩΣΗ:** Εάν δεν έχετε σύνδεση με το Internet, μπορείτε να βρείτε τα στοιχεία επικοινωνίας στην απόδειξη αγοράς σας, στο δελτίο της συσκευασίας, στο λογαριασμό ή στον κατάλογο προϊόντων της Dell.

Η Dell παρέχει πληροφορίες και υποστήριξη online και τηλεφωνικώς. Η διαθεσιμότητα ποικίλλει ανάλογα με τη χώρα και το προϊόν. Ορισμένες υπηρεσίες μπορεί να μην είναι διαθέσιμες στην περιοχή σας.

Επικοινωνήστε με την Dell για πληροφορίες, τεχνική υποστήριξη ή θέματα εξυπηρέτησης πελατών:

1. Επισκεφθείτε τη διεύθυνση **www.dell.com/contactdell**.
2. Επιλέξτε τη χώρα ή την περιοχή σας.

3. Επιλέξτε τη σύνδεση για την αντίστοιχη υπηρεσία ή υποστήριξη, ανάλογα με τις ανάγκες σας.
4. Επιλέξτε τη μέθοδο επικοινωνίας με την Dell που σας βολεύει καλύτερα.

Εύρεση περισσότερων πληροφοριών και πόρων

Αν θέλετε:

να επανεγκαταστήσετε το λειτουργικό σας σύστημα

να εκτελέσετε ένα διαγνωστικό πρόγραμμα για τον υπολογιστή σας

να επανεγκαταστήσετε το λογισμικό του φορητού συστήματός σας

να βρείτε περισσότερες πληροφορίες σχετικά με το λειτουργικό σύστημα Microsoft® Windows® και τις λειτουργίες

να αναβαθμίσετε τον υπολογιστή σας με νέα ή πρόσθετη μνήμη ή μια νέα μονάδα σκληρού δίσκου

να επανεγκαταστήσετε ή να αντικαταστήσετε ένα φθαρμένο ή ελαττωματικό εξάρτημα

Ανατρέξτε:

στο «Μέσο αποκατάστασης συστήματος» στη σελίδα 57

στο «Μέσο αποκατάστασης συστήματος» στη σελίδα 47

στο «Τα στοιχεία λήψης μου από την Dell» στη σελίδα 43

support.dell.com

στο *Εγχειρίδιο σέρβις* στη διεύθυνση **support.dell.com/manuals**



ΣΗΜΕΙΩΣΗ: Σε ορισμένες χώρες το άνοιγμα του υπολογιστή και η αντικατάσταση εξαρτημάτων μπορεί να ακυρώσει την εγγύησή σας. Ελέγξτε την εγγύηση και τις πολιτικές επιστροφής πριν κάνετε εργασίες στο εσωτερικό του υπολογιστή σας.

Αν θέλετε:

να βρείτε πληροφορίες για τις καλύτερες πρακτικές ασφαλείας για τον υπολογιστή σας να δείτε τις πληροφορίες εγγύησης, τους όρους και τις προϋποθέσεις (μόνο Η.Π.Α.), τις οδηγίες ασφαλείας, τις πληροφορίες για τους κανονισμούς, τις πληροφορίες για την εργονομία και την Άδεια Χρήσης Τελικού Χρήστη

να βρείτε την Ετικέτα εξυπηρέτησης/ Κωδικό ταχείας εξυπηρέτησης σας — Θα χρειαστείτε την ετικέτα εξυπηρέτησής σας για τον προσδιορισμό του υπολογιστή σας στη διεύθυνση **support.dell.com** ή για να επικοινωνήσετε με την τεχνική υποστήριξη

Ανατρέξτε:

στα έγγραφα ασφαλείας και κανονισμών που στάλθηκαν μαζί με τον υπολογιστή σας και ανατρέξτε επίσης στην τοποθεσία **www.dell.com/regulatory_compliance**

στο κάτω μέρος του υπολογιστή σας στο **Dell Support Center**. Για να ξεκινήσετε το **Dell**

Support Center, κάντε κλικ στο εικονίδιο στη γραμμή εργασιών



Αν θέλετε:

να βρείτε προγράμματα οδήγησης και στοιχεία λήψης, αρχεία readme

να έχετε πρόσβαση στην τεχνική υποστήριξη και τη βοήθεια προϊόντος

να ελέγξετε την κατάσταση της παραγγελίας σας

να βρείτε λύσεις και απαντήσεις σε συνηθισμένα ερωτήματα

να βρείτε τις πιο πρόσφατες ενημερώσεις σχετικά με τεχνικές αλλαγές στον υπολογιστή σας ή υλικό τεχνικής αναφοράς για τεχνικούς ή έμπειρους χρήστες

Ανατρέξτε:

στο support.dell.com

Προδιαγραφές

Στην ενότητα αυτή θα βρείτε πληροφορίες σχετικά με το τι μπορεί να χρειαστείτε για τη ρύθμιση του υπολογιστή σας, την ενημέρωση των προγραμμάτων οδήγησης και την αναβάθμιση του υπολογιστή.

 **ΣΗΜΕΙΩΣΗ:** Οι προσφορές μπορεί να διαφέρουν ανά περιοχή. Για περισσότερες πληροφορίες σχετικά με τη διαμόρφωση του υπολογιστή σας, ανατρέξτε στην ενότητα **Πληροφορίες για το σύστημά σας** στο **Dell Support Center**.

Για να εκτελέσετε το **Dell Support Center**, κάντε κλικ στο εικονίδιο  στην περιοχή ειδοποιήσεων της επιφάνειας εργασίας σας.

Μοντέλο υπολογιστή

Dell™ Inspiron™ 1018

Πληροφορίες υπολογιστή

| | |
|--------------------|--------------------|
| Τύπος επεξεργαστή | Intel® Atom™ |
| Chipset συστήματος | Intel NM10 Express |

Μνήμη

| | |
|-----------------------------|----------------------------------|
| Θύρα μονάδας μνήμης | μια θύρα SODIMM |
| Χωρητικότητα μονάδων μνήμης | 1 GB και 2 GB |
| Δυνατοί συνδυασμοί | 1 GB και 2 GB |
| Τύπος μνήμης | PC3-10600 (DDR3 1333 MHz) SODIMM |

Θύρες

| | |
|-------------------------------|--|
| Ήχος | μία θύρα στερεοφωνικών ακουστικών/ηχείων |
| Mini-Card | μία υποδοχή Mini-Card μισού μεγέθους |
| Κάρτα δικτύου | μία θύρα RJ45 |
| USB | δύο θύρες USB 2.0, 4 ακίδων |
| VGA | μία θύρα 15 οπών |
| Συσκευή ανάγνωσης κάρτας μέσω | μία υποδοχή 3-σε-1 |

Επικοινωνίες

| | |
|---------------|--|
| Κάρτα δικτύου | 10/100 Ethernet LAN στην κάρτα συστήματος |
| Ασύρματο | WLAN 802.11 bgn και προαιρετικά Bluetooth® ασύρματη τεχνολογία |

Συσκευή ανάγνωσης κάρτας μέσω

| | |
|------------------------|--|
| Υποστηριζόμενες κάρτες | Κάρτα μνήμης Secure digital (SD) Secure Digital High Capacity (SDHC) Memory Stick Memory Stick PRO MultiMedia Card (MMC) |
|------------------------|--|

Κάμερα

| | |
|-----------------|------------------------|
| Ανάλυση κάμερας | 0,3 megapixel |
| Ανάλυση οθόνης | 640 x 480 (το μέγιστο) |

Οθόνη

| | |
|---------------------------|------------------------------------|
| Τύπος | 10,1 ιντσών WSVGA Truelife WLED |
| Διαστάσεις: | |
| Ύψος | 222,72 mm |
| Πλάτος | 125,28 mm |
| Διαγώνιος | 255,52 mm |
| Μέγιστη ανάλυση | 1024 x 600 |
| Ρυθμός ανανέωσης | 60 Hz |
| Γωνία λειτουργίας | 132°±3° |
| Οριζόντια γωνία προβολής | 40°/40° |
| Κατακόρυφη γωνία προβολής | 15°/30° |
| Βήμα Pixel | 0,2175 mm x 0,2088 mm |

Ήχος

| | |
|--------------------------|--|
| Ελεγκτής ήχου | Realtek ALC272-VB-GR |
| Ηχεία | 2 ηχεία 1 watt |
| Στοιχεία ελέγχου έντασης | μενού προγράμματος λογισμικού και κουμπιά ελέγχου μέσω |

Εικόνα

| | |
|-----------------|---------------------------------------|
| Ελεγκτής βίντεο | Intel GMA 3150 |
| Μνήμη βίντεο | 8 MB μνήμη συστήματος (κοινής χρήσης) |

Πληκτρολόγιο

| | |
|------------------|--|
| Αριθμός πλήκτρων | 82 (Η.Π.Α., Καναδάς, Κορέα), 83 (Ευρώπη) |
|------------------|--|

Επιφάνεια αφής

Ανάλυση θέσης 240 cpi
X/Y (λειτουργία
πίνακα γραφικών)

Μέγεθος:

Πλάτος ενεργή περιοχή
αισθητήρα 65,0 mm με
78,0 mm

Ύψος ορθογώνιο 30,5 mm με
30,0 mm

Μπαταρία

ιόντων λιθίου 3/6 στοιχείων

Ύψος 22,56 mm

Πλάτος 206 mm

Βάθος 60,62 mm

Βάρος 0,22 kg (3 στοιχείων)

0,38 kg (6 στοιχείων)

Τάση 11,1 VDC

Χρόνος φόρτισης 4,0 ώρες (όταν ο
(περίπου) υπολογιστής είναι
σβηστός)

Χρόνος λειτουργίας ποικίλλει ανάλογα με τις
συνθήκες λειτουργίας

Μπαταρία σε CR-2032
σχήμα νομίσματος

Μετασχηματιστής AC

Τάση εισόδου 100-240 VAC

Ρεύμα εισόδου 1,0 A

Συχνότητα εισόδου 50-60 Hz

Ισχύς εξόδου 30 W

Ρεύμα εξόδου 1,58 A

Ονομαστική τάση
εξόδου 19,0 VDC

Περιοχή θερμοκρασιών:

Λειτουργία 0° έως 40°C

Αποθήκευση -40° έως 70°C

Φυσικά χαρακτηριστικά

Ύψος 25,5 mm έως 32,8 mm

Πλάτος 268,0 mm

Βάθος 196,6 mm

Βάρος (με μπαταρία
3 στοιχείων) ρυθμίζεται σε λιγότερο
από 1,25 kg

Περιβάλλον υπολογιστή

Περιοχή θερμοκρασιών:

Λειτουργία 0° έως 35°C

Αποθήκευση -40° έως 65°C

Σχετική υγρασία (μέγιστη):

Λειτουργία 10% έως 90%
(χωρίς συμπύκνωση)

Αποθήκευση 5% έως 95%
(χωρίς συμπύκνωση)

Μέγιστη δόνηση (με χρήση φάσματος τυχαίων δονήσεων που εξομοιώνει το περιβάλλον χρήστη):

Λειτουργία 0,66 GRMS

Εκτός λειτουργίας 1,30 GRMS

Περιβάλλον υπολογιστή

Μέγιστος κραδασμός (για λειτουργία — μετράται με το διαγνωστικό πρόγραμμα της Dell σε σκληρό δίσκο σε κατάσταση λειτουργίας και σε μισό ημιτονοειδή παλμό διάρκειας 2 ms, για μη λειτουργία — μετράται με την κεφαλή του σκληρού δίσκου σταματημένη και σε μισό ημιτονοειδή παλμό διάρκειας 2 ms):

Λειτουργία 110 G

Εκτός λειτουργίας 160 G

Υψόμετρο (μέγιστο):

Λειτουργία -15,2 έως 3048 m

Αποθήκευση -15,2 έως 10.668 m

Επίπεδο αερομεταφερόμενων ρύπων G2 ή χαμηλότερο όπως ορίζεται από το ISA-S71.04-1985

Παράρτημα

Ειδοποίηση προϊόντος Macrovision

Το παρόν προϊόν διαθέτει προστασία πνευματικών δικαιωμάτων με διπλώματα ευρεσιτεχνίας ΗΠΑ και ξένων χωρών, που περιλαμβάνουν τα διπλώματα ευρεσιτεχνίας υπ' αρ. 5.315.448 και 6.836.549, και άλλα δικαιώματα πνευματικής ιδιοκτησίας. Η χρήση αυτής της τεχνολογίας προστασίας πνευματικών δικαιωμάτων πρέπει να εξουσιοδοτείται από τη Macrovision Corporation και προορίζεται για οικιακές και άλλες περιορισμένες χρήσεις προβολής εκτός αν υφίσταται διαφορετική εξουσιοδότηση από τη Macrovision Corporation. Απαγορεύεται η αποσυμπίληση (reverse engineering) ή η αποσυναρμολόγηση.

Πληροφορίες για το NOM ή Επίσημο Μεξικάνικο Πρότυπο (μόνο για το Μεξικό)

Οι ακόλουθες πληροφορίες παρέχονται στις συσκευές που περιγράφονται σε αυτό το έγγραφο σε συμφωνία με τις απαιτήσεις του επίσημου μεξικάνικου προτύπου (NOM):

Εισαγωγέας:

Dell México S.A. de C.V.

Paseo de la Reforma 2620 – Flat 11°

Col. Lomas Altas

11950 México, D.F.

| Αριθμός μοντέλου σύμφωνα με τους κανονισμούς | Τάση | Συχνότητα | Κατανάλωση ρεύματος | Τάση εξόδου | Ένταση εξόδου |
|--|-------------|-----------|---------------------|-------------|---------------|
| P09T | 100-240 VAC | 50-60 Hz | 1,0 A | 19,0 VDC | 1,58 A |

Για λεπτομέρειες, διαβάστε τις πληροφορίες ασφάλειας που στάλθηκαν μαζί με τον υπολογιστή σας.

Για πρόσθετες πληροφορίες σχετικά με τις καλύτερες πρακτικές επισκεφθείτε τη σελίδα σχετικά με τη συμμόρφωση με τους κανονισμούς στη διεύθυνση www.dell.com/regulatory_compliance.

Πίνακας περιεχομένων

D

DataSafe Online Backup **33**

DellConnect **63**

Dell Dock **31**

Dell Factory Image Restore **58**

W

Windows

οδηγό συμβατότητας προγραμμάτων **40**

B

βοήθεια

λήψη βοήθειας και υποστήριξης **61**

Δ

Διαγνωστικό πρόγραμμα της Dell **47**

διευθύνσεις e-mail

για τεχνική υποστήριξη **64**

διευθύνσεις e-mail για υποστήριξη **64**

δυνατότητες υπολογιστή **30**

E

εξαερισμός, διασφάλιση **5**

εξυπηρέτηση πελατών **62**

επαναφορά εργοστασιακού ειδώλου **54**

επαναφορά του εργοστασιακού ειδώλου **58**

επιστροφές στα πλαίσια της εγγύησης **65**

εύρεση περισσότερων πληροφοριών **70**

Z

ζημιά, αποφυγή **5**

Πίνακας περιεχομένων

K

καλώντας τη Dell **67**

Κέντρο υποστήριξης της Dell **42**

Λ

Λίστα ελέγχου διάγνωσης **68**

M

μηνύματα συστήματος **44**

Π

πόροι, εύρεση περισσότερων **70**

προβλήματα λογισμικού **39**

προβλήματα μνήμης

επίλυση **38**

προβλήματα τροφοδοσίας, επίλυση **36**

προβλήματα υλικού

διάγνωση **46**

προγράμματα οδήγησης και στοιχεία λήψης **72**

82

Προδιαγραφές **73**

προτού τηλεφωνήσετε **67**

P

ροή αέρα, διευκόλυνση **5**

ρύθμιση μιας σύνδεσης στο internet

σύνδεση στο internet **15**

Σ

στοιχεία χρήστη FTP, ανώνυμος **64**

σύνδεση ασύρματου δικτύου **35**

σύνδεση ενσύρματου δικτύου **7**

Σύνδεση στο Internet **14**

T

τοποθεσίες υποστήριξης

παγκοσμίως **63**

Υ

υπολογιστής, ρύθμιση **5**

Χ

χαρακτηριστικά λειτουργικού **30**

Εκτυπώθηκε στην Ιρλανδία

www.dell.com | support.dell.com



002PXWA00